

Spezifikation  
Spannzangen



**FABRY AG**

SPANNZANGEN-TECHNOLOGIE  
CNC-Bearbeitung Drehen Fräsen Schleifen

**Spannzangen Typ F4.5**

FAB

Einheitsnummer -

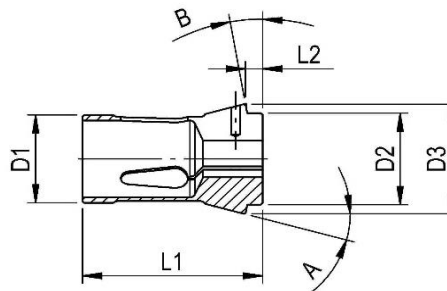
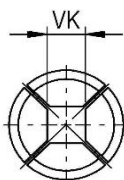
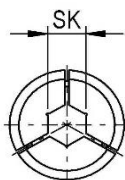
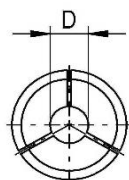

Spezifikation	D1	D2	D3	L1	L2	A	B	
<b>F4.5</b>	4.5	4.5	6.75	17.25	1.8	15°	0°	

Fabry Bestell Nr:	Alte-Nr.	Bohrung Form	Bohrung	Stufung	Bemerkungen
<b>Standard</b>		<b>Rund D</b>			
<b>F4.5D00.30...01.50G</b>	76-00076	ø0.30 - ø1.50	Glatt	0.10 mm	
<b>F4.5D02.00...03.50G</b>	76-00076	ø2.00 - ø3.50	Glatt	0.50 mm	
<b>Lieferbare Varianten</b>		<b>Rund D</b>			
<b>F4.5D00.30...04.50G</b>	76-00076	ø0.30 - ø4.50	Glatt	0.01 mm	

Für grössere Mengen und für andere Ausführungen kontaktieren Sie bitte unseren Verkauf

Tel: +41 61 935 93 00, [verkauf@fabry.ch](mailto:verkauf@fabry.ch), [www.fabry.ch](http://www.fabry.ch)

**Spezifikation  
Spannzangen**



**FABRY AG**

SPANNZANGEN-TECHNOLOGIE  
CNC-Bearbeitung Drehen Fräsen Schleifen

**Spannzangen Typ F6**



Einheitsnummer 100E

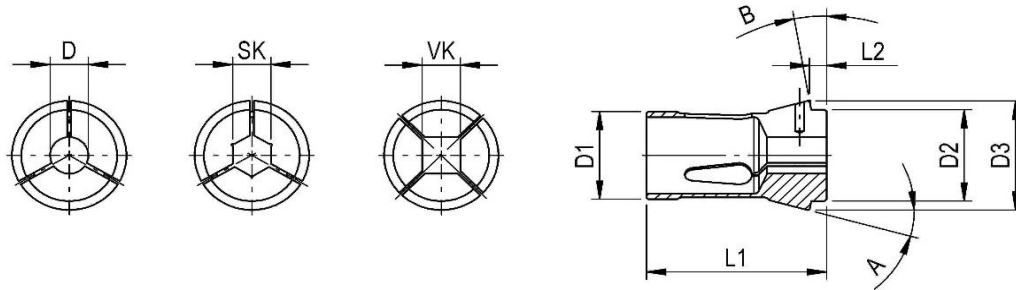

Spezifikation	D1	D2	D3	L1	L2	A	B
<b>F6</b>	6	6	10	30	3	15°	0°

Fabry Bestell Nr:	Alte-Nr.	Bohrung Form	Bohrung	Stufung	Bemerkungen
<b>Standard</b>		<b>Rund D</b>			
<b>F6D00.50...04.00G</b>	76-00599	ø0.50 - ø4.00	<b>Glatt</b>	0.50 mm	
<b>Lieferbare Varianten</b>		<b>Rund D</b>			
<b>F6D00.50...04.50G</b>	76-00599	ø0.50 - ø4.50	<b>Glatt</b>	0.01 mm	

**Für grössere Mengen und für andere Ausführungen kontaktieren Sie bitte unseren Verkauf**

Tel: +41 61 935 93 00, [verkauf@fabry.ch](mailto:verkauf@fabry.ch), [www.fabry.ch](http://www.fabry.ch)



## Restposten Spannzangen Typ F7- F10



Einheitsnummer -

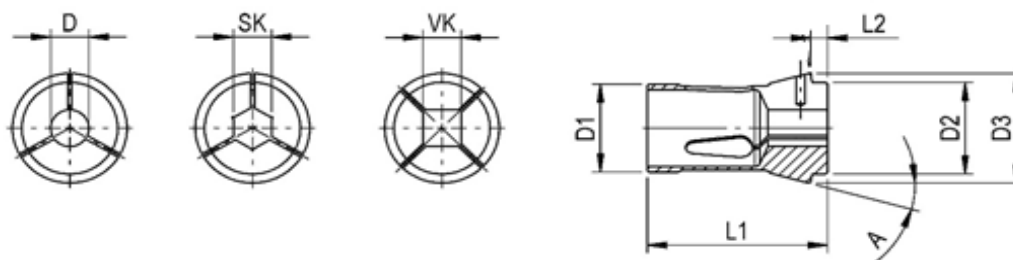

Spezifikation	D1	D2	D3	L1	L2	A		
<b>F7(76-00576)</b>	7	7	11	41	5	16°		
<b>F8(76-00719)</b>	8	8	14	35	3	15°		
<b>F8(76-01079)</b>	8	8	12	41	3.5	16°		
<b>F8(76-01181)</b>	8	8	11.2	19.5	2.3	15°		
<b>F9(76-00077)</b>	9	9	13.3	36.5	3	20°		
<b>F10(76-01080)</b>	10	10	16	46.5	5	20°		

Fabry Bestell Nr:	Alte-Nr.	Bohrung	Form	Stufung	Bemerkungen
<b>F7(76-00576)</b>	76-00576	ø00.50 - ø05.00	<b>Rund</b>	0.50 mm	Restposten
<b>F8(76-00719)</b>	76-00719	ø01.00 - ø05.50	<b>Rund</b>	0.50 mm	Restposten
<b>F8(76-01079)</b>	76-01079	ø01.00 - ø06.00	<b>Rund</b>	0.50 mm	Restposten
<b>F8(76-01181)</b>	76-01181	ø01.30 - ø06.50	<b>Rund</b>	0.50 mm	Restposten
<b>F9(76-00077)</b>	76-00077	ø00.50 - ø07.00	<b>Rund</b>	0.50 mm	Restposten
<b>F10(76-01080)</b>	76-01080	ø00.40 - ø08.00	<b>Rund</b>	0.50 mm	Restposten

Für grössere Mengen und für andere Ausführungen kontaktieren Sie bitte unseren Verkauf

Tel: +41 61 935 93 00, [verkauf@fabry.ch](mailto:verkauf@fabry.ch), [www.fabry.ch](http://www.fabry.ch)

**Spezifikation  
Spannzangen**



**FABRY AG**

SPANNZANGEN-TECHNOLOGIE  
CNC-Bearbeitung Drehen Fräsen Schleifen

**Spannzangen Typ F7K10.5**



Einheitsnummer -

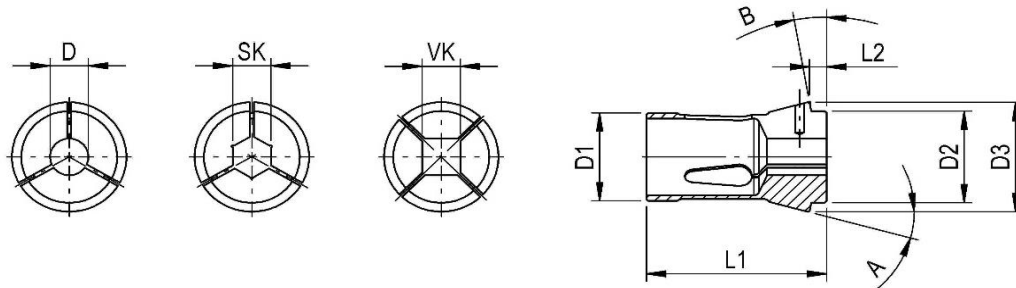

Spezifikation	D1	D2	D3	L1	L2	A	B	
<b>F7K10.5</b>	7	7	10.5	26	3	15°	0°	

Fabry Bestell Nr:	Alte-Nr.	Bohrung Form	Bohrung	Stufung	Bemerkungen
<b>Standard</b>		<b>Rund D</b>			
<b>F7K10.5D00.50...05.50G</b>	76-00206	ø0.50 - ø5.50	<b>Glatt</b>	0.10 mm	
<b>Lieferbare Varianten</b>		<b>Rund D</b>			
<b>F7K10.5D00.50...05.50G</b>	76-00206	ø0.50 - ø5.50	<b>Glatt</b>	0.01 mm	

**Für grössere Mengen und für andere Ausführungen kontaktieren Sie bitte unseren Verkauf**

Tel: +41 61 935 93 00, [verkauf@fabry.ch](mailto:verkauf@fabry.ch), [www.fabry.ch](http://www.fabry.ch)

**Spezifikation  
Spannzangen**



**FABRY AG**

SPANNZANGEN-TECHNOLOGIE  
CNC-Bearbeitung Drehen Fräsen Schleifen

**Spannzangen Typ F7K10.7**



Einheitsnummer 1020 E

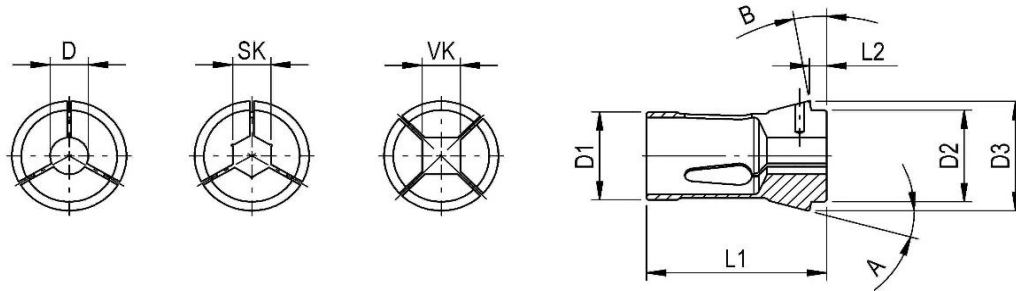

Spezifikation	D1	D2	D3	L1	L2	A	B	
<b>F7K10.7</b>	7	7	10.7	26	2.9	15°	6°	

Fabry Bestell Nr:	Alte-Nr.	Bohrung Form	Bohrung	Stufung	Bemerkungen
<b>Standard</b>		<b>Rund D</b>			
<b>F7K10.7D00.50...01.50G</b>	76-00066	ø0.50 - ø1.50	<b>Glatt</b>	0.10 mm	
<b>F7K10.7D02.00...05.00G</b>	76-00066	ø2.00 - ø5.00	<b>Glatt</b>	0.50 mm	
<b>Lieferbare Varianten</b>		<b>Rund D</b>			
<b>F7K10.7D00.50...05.50G</b>	76-00066	ø0.50 - ø5.50	<b>Glatt</b>	0.01 mm	

**Für grössere Mengen und für andere Ausführungen kontaktieren Sie bitte unseren Verkauf**

Tel: +41 61 935 93 00, [verkauf@fabry.ch](mailto:verkauf@fabry.ch), [www.fabry.ch](http://www.fabry.ch)

**Spezifikation  
Spannzangen**



**FABRY AG**

SPANNZANGEN-TECHNOLOGIE  
CNC-Bearbeitung Drehen Fräsen Schleifen

**Spannzangen Typ F8A15**



Einheitsnummer -

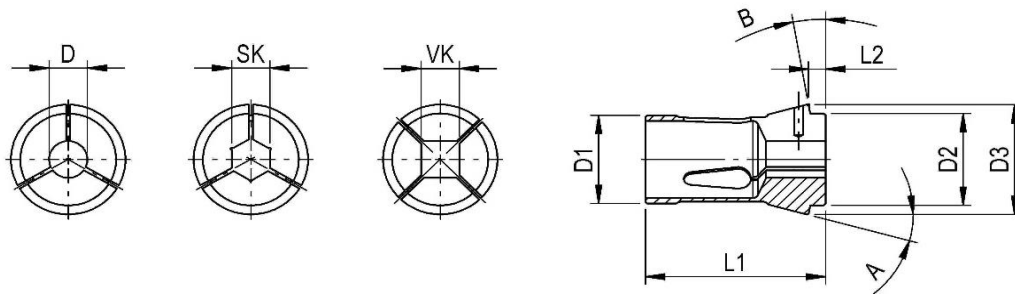

Spezifikation	D1	D2	D3	L1	L2	A	B	
<b>F8A15</b>	8	8	11	19	2	15°	0°	

Fabry Bestell Nr:	Alte-Nr.	Bohrung Form	Bohrung	Stufung	Bemerkungen
<b>Standard</b>		<b>Rund D</b>			
<b>F8A15D01.00...03.50G</b>	76-01844	ø1.00 - ø3.50	<b>Glatt</b>	0.50 mm	
<b>F8A15D04.00...06.00G</b>	76-01844	ø4.00 - ø6.00	<b>Glatt</b>	1.00 mm	
<b>Lieferbare Varianten</b>		<b>Rund D</b>			
<b>F8A15D01.00...06.00G</b>	76-01844	ø1.00 - ø6.00	<b>Glatt</b>	0.01 mm	

**Für grössere Mengen und für andere Ausführungen kontaktieren Sie bitte unseren Verkauf**

Tel: +41 61 935 93 00, [verkauf@fabry.ch](mailto:verkauf@fabry.ch), [www.fabry.ch](http://www.fabry.ch)



## Restposten Spannzangen Typ F15 - F24



Einheitsnummer -

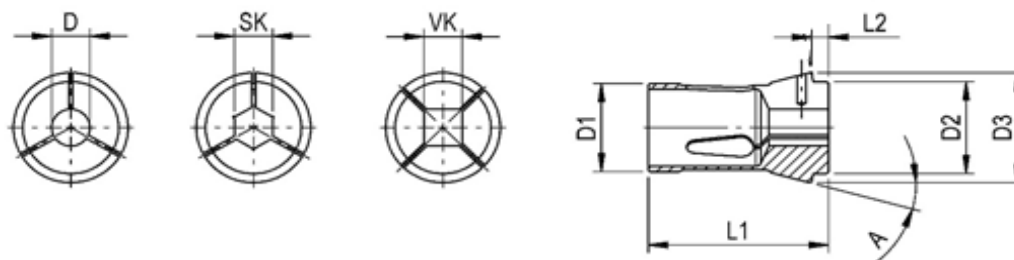

Spezifikation	D1	D2	D3	L1	L2	A		
<b>F15(76-01902)</b>	15	15	19.2	24	2	15°		
<b>F17.46(76-00079)</b>	17.46	16	22.05	51	5	15°		
<b>F18(76-00085)</b>	18	19.5	25	67	7	15°		
<b>F20(76-01251)</b>	20	20	25.2	28	2.5	15°		
<b>F22(76-00088)</b>	22	23.5	28	67	7	13°		
<b>F22(76-00727)</b>	22	25	32	66	7	16°		
<b>F23.8(76-01214)</b>	23.8	20.6	28.57	63.5	6.35	15°15'		

Fabry Bestell Nr:	Alte-Nr.	Bohrung	Form	Stufung	Bemerkungen
<b>F15(76-01902)</b>	76-01902	ø01.00 - ø13.49	<b>Rund</b>	0.50 mm	Restposten
<b>F17.46(76-00079)</b>	76-00079	ø02.00 - ø13.00	<b>Rund</b>	0.50 mm	Restposten
<b>F18(76-00085)</b>	76-00085	ø03.50 - ø13.00	<b>Rund</b>	0.50 mm	Restposten
<b>F18SK(76-00085)</b>	76-00085	SK05.50 - SK11.00	<b>6-Kant</b>	0.50 mm	Restposten
<b>F20(76-01251)</b>	76-01251	ø02.00 - ø16.00	<b>Rund</b>	0.50 mm	Restposten
<b>F22(76-00088)</b>	76-00088	ø02.00 - ø17.00	<b>Rund</b>	0.50 mm	Restposten
<b>F22SK(76-00088)</b>	76-00088	SK06.00 - SK16.00	<b>6-Kant</b>	1.0 mm	Restposten
<b>F22(76-00727)</b>	76-00727	ø03.00 - ø18.00	<b>Rund</b>	0.50 mm	Restposten
<b>F22VK(76-00727)</b>	76-00727	VK04.00 - VK12.00	<b>4-Kant</b>	1.0 mm	Restposten
<b>F22SK(76-00727)</b>	76-00727	SK05.00 - SK12.00	<b>6-Kant</b>	1.0 mm	Restposten
<b>F23.8(76-01214)</b>	76-01214	ø12.00 - ø16.00	<b>Rund</b>	0.50 mm	Restposten

Für grössere Mengen und für andere Ausführungen kontaktieren Sie bitte unseren Verkauf

Tel: +41 61 935 93 00, [verkauf@fabry.ch](mailto:verkauf@fabry.ch), [www.fabry.ch](http://www.fabry.ch)

Spezifikation  
Spannzangen



**FABRY AG**

SPANNZANGEN-TECHNOLOGIE  
CNC-Bearbeitung Drehen Fräsen Schleifen

**Spannzangen Typ F8A16**



Einheitsnummer 101 E

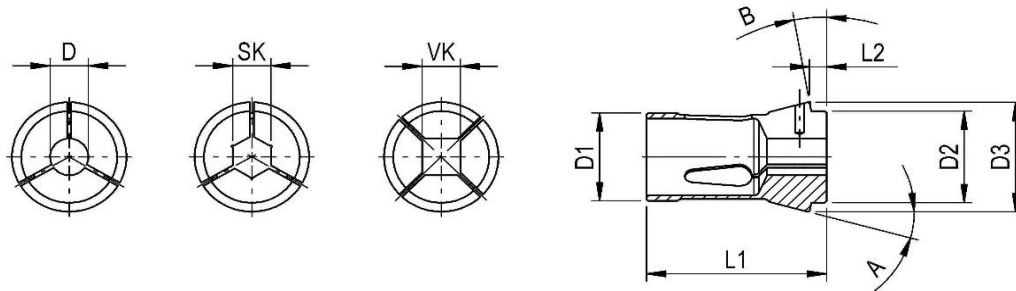

Spezifikation	D1	D2	D3	L1	L2	A	B	
<b>F8A16</b>	8	8	12	42	4.5	16°	0°	

Fabry Bestell Nr:	Alte-Nr.	Bohrung Form	Bohrung	Stufung	Bemerkungen
<b>Standard</b>		<b>Rund D</b>			
<b>F8A16D00.20...00.90G</b>	76-00577	ø0.30 - ø0.90	<b>Glatt</b>	0.05 mm	
<b>F8A16D01.00...04.00G</b>	76-00577	ø1.00 - ø4.00	<b>Glatt</b>	0.10 mm	
<b>F8A16D04.50...06.35G</b>	76-00577	ø4.50 - ø6.35	<b>Glatt</b>	0.50 mm	
<b>Lieferbare Varianten</b>		<b>Rund D</b>			
<b>F8A16D0.20...06.35G</b>	76-00577	ø0.20 - ø6.35	<b>Glatt</b>	0.01 mm	

Für grössere Mengen und für andere Ausführungen kontaktieren Sie bitte unseren Verkauf

Tel: +41 61 935 93 00, [verkauf@fabry.ch](mailto:verkauf@fabry.ch), [www.fabry.ch](http://www.fabry.ch)



**Spezifikation  
Spannzangen**



**FABRY AG**  
 SPANNZANGEN-TECHNOLOGIE  
 CNC-Bearbeitung Drehen Fräsen Schleifen

**Spannzangen Typ F10K15.5**



Einheitsnummer 109 E

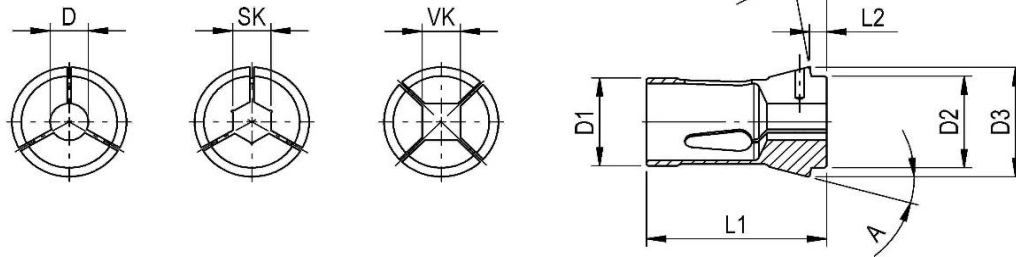

Spezifikation	D1	D2	D3	L1	L2	A	B	
<b>F10K15.5</b>	10	10	15.5	47.5	5.5	20°	0°	

Fabry Bestell Nr:	Alte-Nr.	Bohrung Form	Bohrung	Stufung	Bemerkungen
<b>Standard</b>		<b>Rund D</b>			
<b>F10K15.5D00.30...04.00G</b>	76-00086	ø0.30 - ø4.00	<b>Glatt</b>	0.10 mm	
<b>F10K15.5D04.50...07.00G</b>	76-00086	ø4.50 - ø7.00	<b>Glatt</b>	0.50 mm	
<b>Lieferbare Varianten</b>		<b>Rund D</b>			
<b>F10K15.5D00.30...07.00G</b>	76-00086	ø0.30 - ø7.00	<b>Glatt</b>	0.01 mm	

**Für grössere Mengen und für andere Ausführungen kontaktieren Sie bitte unseren Verkauf**

Tel: +41 61 935 93 00, [verkauf@fabry.ch](mailto:verkauf@fabry.ch), [www.fabry.ch](http://www.fabry.ch)

Spezifikation  
Spannzangen



**FABRY AG**

SPANNZANGEN-TECHNOLOGIE  
CNC-Bearbeitung Drehen Fräsen Schleifen

**Spannzangen Typ F10K16**



Einheitsnummer 111 E

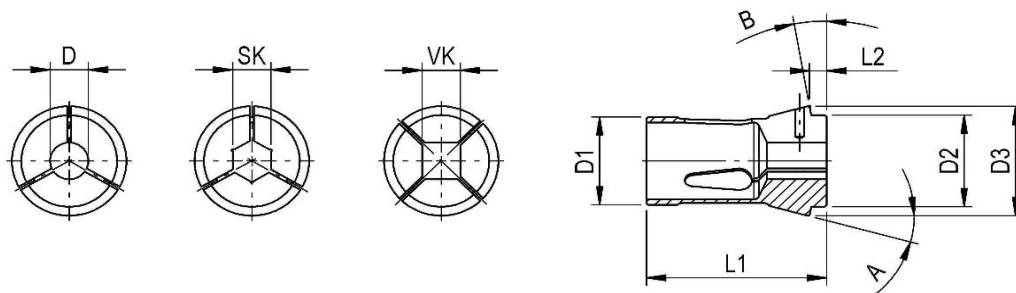

Spezifikation	D1	D2	D3	L1	L2	A	B	
<b>F10K16</b>	10	10	16	46	4	20°	12°	

Fabry Bestell Nr:	Alte-Nr.	Bohrung Form	Bohrung	Stufung	Bemerkungen
<b>Standard</b>		<b>Rund D</b>			
<b>F10K16D00.50...07.00G</b>	76-01178	ø0.50 - ø7.00	<b>Glatt</b>	0.50 mm	
<b>Lieferbare Varianten</b>		<b>Rund D</b>			
<b>F10K16D00.50...07.00G</b>	76-01178	ø0.50 - ø7.00	<b>Glatt</b>	0.01 mm	

**Für grössere Mengen und für andere Ausführungen kontaktieren Sie bitte unseren Verkauf**

Tel: +41 61 935 93 00, [verkauf@fabry.ch](mailto:verkauf@fabry.ch), [www.fabry.ch](http://www.fabry.ch)



**Schnabelspannzangen Typ F10**



Einheitsnummer -

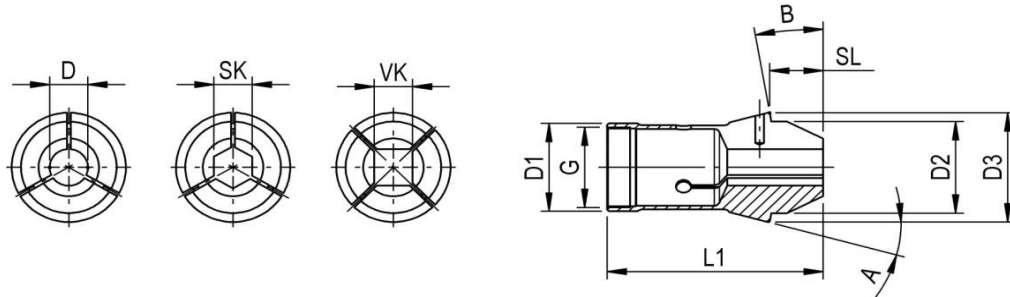

Spezifikation	D1	D2	D3	L1	SL	A	B	G
<b>F10SL10...M8X0.5</b>	10	10	15.5	52	10	20°	0°	M8x0.5

Fabry Bestell Nr:	Alte-Nr.	Bohrung Form	Bohrung	Stufung	Bemerkungen
<b>Lieferbare Varianten</b>		<b>Rund D</b>			
<b>F10SL10D00.80...07.00GM8X0.5</b>	76-02021	∅0.80 - ∅7.00	<b>Glatt</b>	0.01 mm	Schnabellänge 10 mm

**Für grössere Mengen und für andere Ausführungen kontaktieren Sie bitte unseren Verkauf**

Tel: +41 61 935 93 00, [verkauf@fabry.ch](mailto:verkauf@fabry.ch), [www.fabry.ch](http://www.fabry.ch)

**Spezifikation  
Spannzangen**



**FABRY AG**

SPANNZANGEN-TECHNOLOGIE  
CNC-Bearbeitung Drehen Fräsen Schleifen

**Spannzangen Typ F12A15**



Einheitsnummer 1155 E

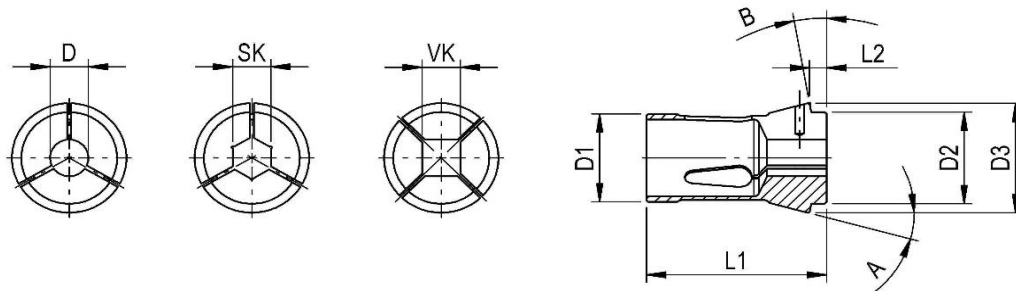

Spezifikation	D1	D2	D3	L1	L2	A	B	
<b>F12A15</b>	12	12	18.1	44.5	4.3	15°	5°	

Fabry Bestell Nr:	Alte-Nr.	Bohrung Form	Bohrung	Stufung	Bemerkungen
<b>Standard</b>		<b>Rund D</b>			
<b>F12A15D00.50...02.50G</b>	76-00078	ø0.50 - ø2.50	Glatt	0.10 mm	
<b>F12A15D03.00...10.00G</b>	76-00078	ø3.00 - ø10.00	Glatt	0.50 mm	
<b>Lieferbare Varianten</b>		<b>Rund D</b>			
<b>F12A15D00.40...10.00G</b>	76-00078	ø0.40 - ø10.00	Glatt	0.01 mm	

**Für grössere Mengen und für andere Ausführungen kontaktieren Sie bitte unseren Verkauf**

Tel: +41 61 935 93 00, [verkauf@fabry.ch](mailto:verkauf@fabry.ch), [www.fabry.ch](http://www.fabry.ch)

**Spezifikation  
Spannzangen**



**FABRY AG**

SPANNZANGEN-TECHNOLOGIE  
CNC-Bearbeitung Drehen Fräsen Schleifen

**Spannzangen Typ F12A16**



Einheitsnummer 114 E

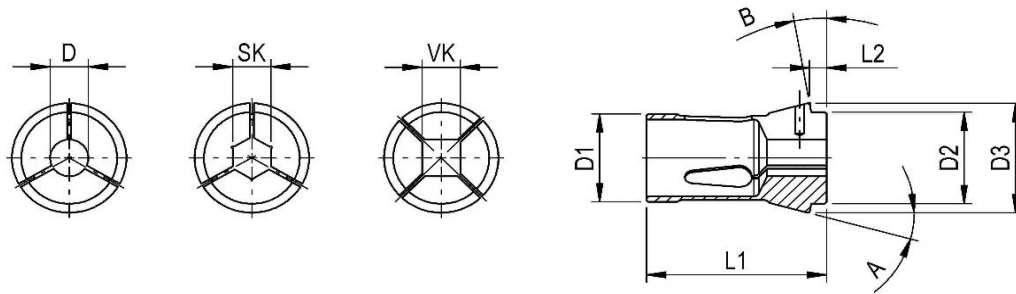

Spezifikation	D1	D2	D3	L1	L2	A	B	
<b>F12A16</b>	12	12	18	64	6	16°	0°	

Fabry Bestell Nr:	Alte-Nr.	Bohrung Form	Bohrung	Stufung	Bemerkungen
<b>Standard</b>		<b>Rund D</b>			
<b>F12A16D01.00...10.00G</b>	76-00578	ø1.00 - ø10.00	<b>Glatt</b>	0.50 mm	
<b>Lieferbare Varianten</b>		<b>Rund D</b>			
<b>F12A16D01.00...10.00G</b>	76-00578	ø1.00 - ø10.00	<b>Glatt</b>	0.01 mm	

**Für grössere Mengen und für andere Ausführungen kontaktieren Sie bitte unseren Verkauf**

Tel: +41 61 935 93 00, [verkauf@fabry.ch](mailto:verkauf@fabry.ch), [www.fabry.ch](http://www.fabry.ch)



## Spannzangen Typ F13



Einheitsnummer 116 E

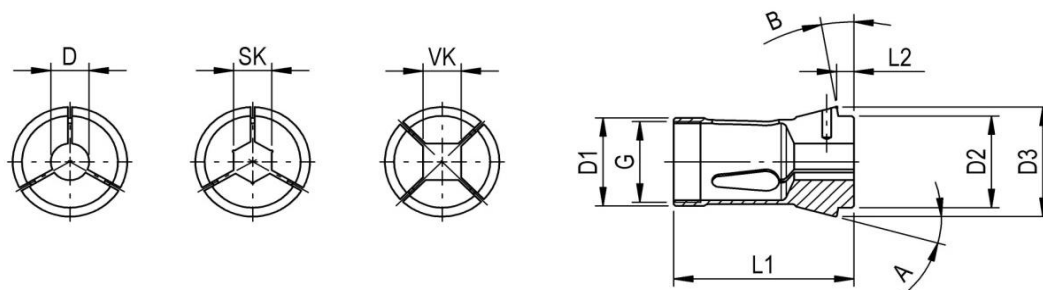

Spezifikation	D1	D2	D3	L1	L2	A	B	G
<b>F13</b>	13	13	19	64	6	16°	0°	
<b>F13ZL8...M11X0.75</b>	13	13	19	66	8	16°	0°	M11x0.75
<b>F13NZL12</b>	13	13	19	70	12	16°	0°	

Fabry Bestell Nr:	Alte-Nr.	Bohrung Form	Bohrung	Stufung	Bemerkungen
<b>Standard</b>		<b>Rund D</b>			
<b>F13D00.50...08.50G</b>	76-00357	ø0.50 - ø8.50	Glatt	0.50 mm	
<b>F13D09.00...10.00R</b>	76-00357	ø9.00 - ø10.00	Rillen	0.50 mm	
<b>Lieferbare Varianten</b>		<b>Rund D</b>			
<b>F13D00.50...10.10G</b>	76-00357	ø0.50 - ø10.10	Glatt	0.01 mm	
<b>F13D09.00...10.50R</b>	76-00357	ø9.00 - ø10.50	Rillen	0.01 mm	
<b>F13ZL8D03.00...08.00GM11X0.75</b>	76-93019	ø3.00 - ø8.00	Glatt	0.01 mm	Zylindrisch verlängert
<b>Standard</b>		<b>Sechskant SK</b>			
<b>F13SK04.00...08.00G</b>	76-00357	4.00 - 8.00	Glatt	1.0 mm	
<b>Lieferbare Varianten</b>		<b>Sechskant SK</b>			
<b>F13SK02.00...08.00G</b>	76-00357	2.00 - 8.00	Glatt	0.01 mm	
<b>Standard</b>		<b>Vierkant VK</b>			
<b>F13VK04.00...07.00G</b>	76-00357	4.00 - 7.00	Glatt	1.0 mm	
<b>Lieferbare Varianten</b>		<b>Vierkant VK</b>			
<b>F13VK03.00...07.00G</b>	76-00357	3.00 - 7.00	Glatt	0.01 mm	
<b>Notfall</b>					
<b>F13NZL12D02.00V</b>	76-53002	Vorbohrung ø2.0mm			Notfallzange Kopf weich

Für grössere Mengen und für andere Ausführungen kontaktieren Sie bitte unseren Verkauf

Tel: +41 61 935 93 00, [verkauf@fabry.ch](mailto:verkauf@fabry.ch), [www.fabry.ch](http://www.fabry.ch)



## Schnabelspannzangen Typ F13



Einheitsnummer -

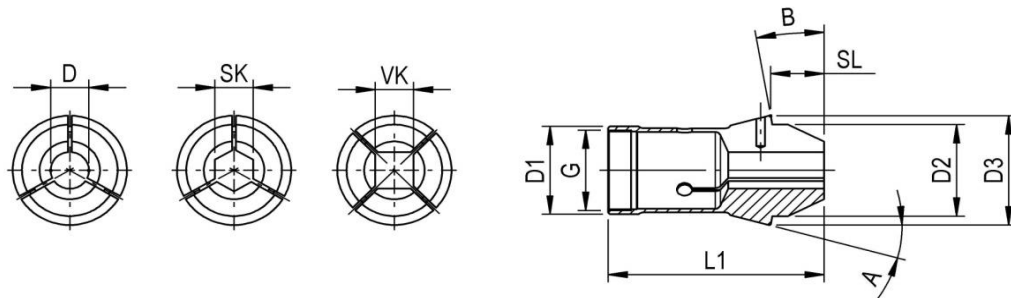

Spezifikation	D1	D2	D3	L1	SL	A	B	G
<b>F13SL12...M11X0.75</b>	13	13	19	70	12	16°	0°	M11x0.75

Fabry Bestell Nr:	Alte-Nr.	Bohrung Form	Bohrung	Stufung	Bemerkungen
<b>Lieferbare Varianten</b>	<b>Rund D</b>				
F13SL12D00.50...08.00GM11X0.75	76-02014	∅0.50 - ∅8.00	Glatt	0.01 mm	Schnabellänge 12 mm

**Für grössere Mengen und für andere Ausführungen kontaktieren Sie bitte unseren Verkauf**

Tel: +41 61 935 93 00, [verkauf@fabry.ch](mailto:verkauf@fabry.ch), [www.fabry.ch](http://www.fabry.ch)

Spezifikation  
Spannzangen



**FABRY AG**

SPANNZANGEN-TECHNOLOGIE  
CNC-Bearbeitung Drehen Fräsen Schleifen

**Spannzangen Typ F14**



Einheitsnummer 117 E

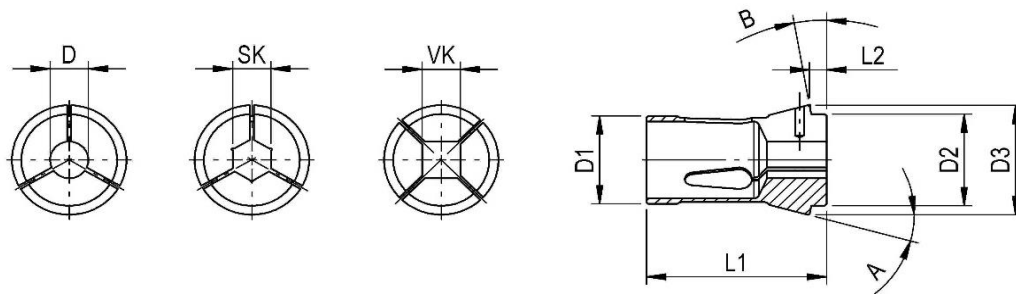

Spezifikation	D1	D2	D3	L1	L2	A	B	
<b>F14</b>	14	14	18	46	4	13°	12°	

Fabry Bestell Nr:	Alte-Nr.	Bohrung Form	Bohrung	Stufung	Bemerkungen
<b>Standard</b>		<b>Rund D</b>			
<b>F14D01.00...08.50G</b>	76-00098	ø1.00 - ø8.50	Glatt	0.50 mm	
<b>F14D09.00...10.00R</b>	76-00098	ø9.00 - ø10.00	Rillen	0.50 mm	
<b>Lieferbare Varianten</b>		<b>Rund D</b>			
<b>F14D00.50...10.30G</b>	76-00098	ø0.50 - ø10.30	Glatt	0.01 mm	
<b>F14D09.00...11.00R</b>	76-00098	ø9.00 - ø11.00	Rillen	0.01 mm	
<b>Lieferbare Varianten</b>		<b>Sechskant SK</b>			
<b>F14SK02.00...10.00G</b>	76-00098	2.00 - 10.00	Glatt	0.01 mm	
<b>Lieferbare Varianten</b>		<b>Vierkant VK</b>			
<b>F14VK04.00...08.00G</b>	76-00098	4.00 - 8.00	Glatt	0.01 mm	

Für grössere Mengen und für andere Ausführungen kontaktieren Sie bitte unseren Verkauf

Tel: +41 61 935 93 00, [verkauf@fabry.ch](mailto:verkauf@fabry.ch), [www.fabry.ch](http://www.fabry.ch)



Spezifikation  
Spannzangen



**FABRY AG**

SPANNZANGEN-TECHNOLOGIE  
CNC-Bearbeitung Drehen Fräsen Schleifen

**Spannzangen Typ F15A16**



Einheitsnummer 120 E

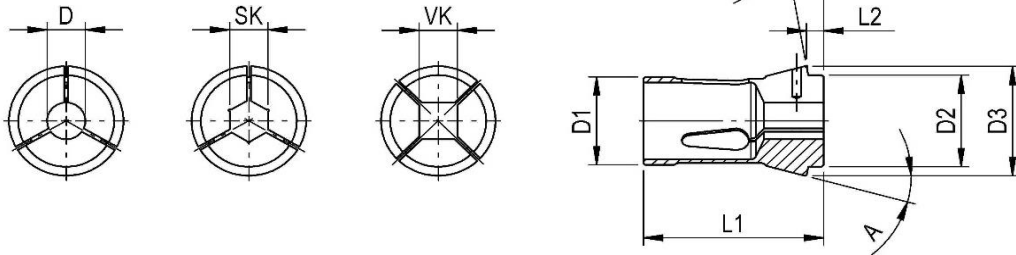

Spezifikation	D1	D2	D3	L1	L2	A	B	
<b>F15A16</b>	15	15	21	64	6	16°	0°	

Fabry Bestell Nr:	Alte-Nr.	Bohrung Form	Bohrung	Stufung	Bemerkungen
<b>Standard</b>		<b>Rund D</b>			
<b>F15A16D00.50...08.50G</b>	76-00580	ø0.50 - ø8.50	Glatt	0.50 mm	
<b>F15A16D09.00...12.00R</b>	76-00580	ø9.00 - ø12.00	Rillen	0.50 mm	
<b>Lieferbare Varianten</b>		<b>Rund D</b>			
<b>F15A16D00.05...12.00G</b>	76-00580	ø0.50 - ø12.00	Glatt	0.01 mm	
<b>F15A16D09.00...12.70R</b>	76-00580	ø9.00- ø12.70	Rillen	0.01 mm	
<b>F15A16D09.00...11.00RR</b>	76-00580	ø9.00 - ø11.00	Riffelung	0.01 mm	
<b>Lieferbare Varianten</b>		<b>Sechskant SK</b>			
<b>F15A16SK02.00...10.00G</b>	76-00580	2.00 - 10.00	Glatt	0.01 mm	
<b>Lieferbare Varianten</b>		<b>Vierkant VK</b>			
<b>F15A16VK02.00...08.00G</b>	76-00580	2.00 - 8.00	Glatt	0.01 mm	

Für grössere Mengen und für andere Ausführungen kontaktieren Sie bitte unseren Verkauf

Tel: +41 61 935 93 00, [verkauf@fabry.ch](mailto:verkauf@fabry.ch), [www.fabry.ch](http://www.fabry.ch)



## Schnabelspannzangen Typ F15A16



Einheitsnummer -

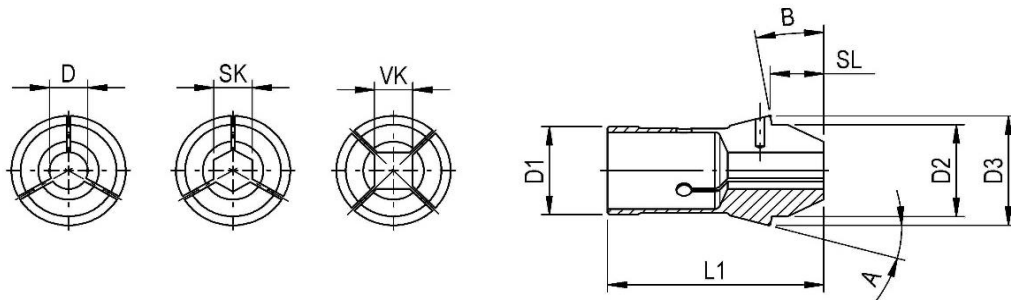

Spezifikation	D1	D2	D3	L1	SL	A	B
<b>F15A16SL13</b>	15	15	21	71	13	16°	0°

Fabry Bestell Nr:	Alte-Nr.	Bohrung Form	Bohrung	Stufung	Bemerkungen
<b>Lieferbare Varianten</b>	<b>Rund D</b>				
<b>F15A16SL13D00.50...11.00</b>	76-02022	∅0.50 - ∅11.00	Glatt	0.01 mm	Schnabellänge 13 mm

**Für grössere Mengen und für andere Ausführungen kontaktieren Sie bitte unseren Verkauf**

Tel: +41 61 935 93 00, [verkauf@fabry.ch](mailto:verkauf@fabry.ch), [www.fabry.ch](http://www.fabry.ch)

Spezifikation  
Spannzangen



**FABRY AG**

SPANNZANGEN-TECHNOLOGIE  
CNC-Bearbeitung Drehen Fräsen Schleifen

**Spannzangen Typ F15A20**



Einheitsnummer 121 E

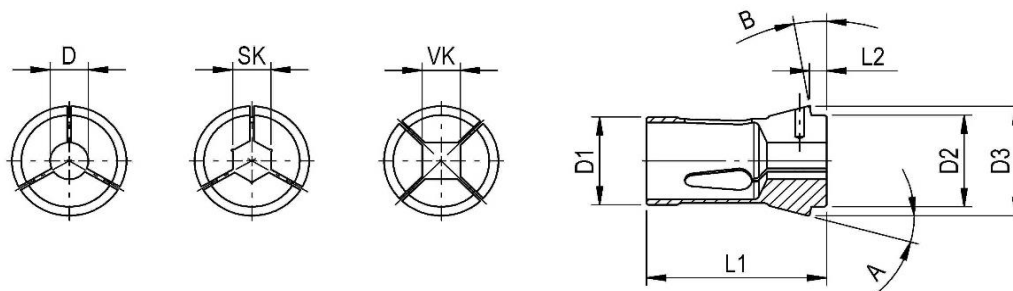

Spezifikation	D1	D2	D3	L1	L2	A	B
<b>F15A20</b>	15	15	22	47	5	20°	0°

Fabry Bestell Nr:	Alte-Nr.	Bohrung Form	Bohrung	Stufung	Bemerkungen
<b>Standard</b>		<b>Rund D</b>			
<b>F15A20D02.00...08.50G</b>	76-00358	ø2.00 - ø8.50	Glatt	0.50 mm	
<b>F15A20D09.00...10.00R</b>	76-00358	ø9.00 - ø10.00	Rillen	0.50 mm	
<b>Lieferbare Varianten</b>		<b>Rund D</b>			
<b>F15A20D00.50...11.00G</b>	76-00358	ø0.50 - ø11.00	Glatt	0.01 mm	
<b>F15A20D09.00...11.00R</b>	76-00358	ø9.00 - ø11.00	Rillen	0.01 mm	
<b>F15A20D09.00...10.00RR</b>	76-00358	ø9.00 - ø10.00	Riffelung	0.01 mm	
<b>Lieferbare Varianten</b>		<b>Sechskant SK</b>			
<b>F15A20SK02.00...10.00G</b>	76-00358	2.00 - 10.00	Glatt	0.01 mm	
<b>Lieferbare Varianten</b>		<b>Vierkant VK</b>			
<b>F15A20VK02.00...08.00G</b>	76-00358	2.00 - 8.00	Glatt	0.01 mm	

Für grössere Mengen und für andere Ausführungen kontaktieren Sie bitte unseren Verkauf

Tel: +41 61 935 93 00, [verkauf@fabry.ch](mailto:verkauf@fabry.ch), [www.fabry.ch](http://www.fabry.ch)

Spezifikation  
Spannzangen



**FABRY AG**

SPANNZANGEN-TECHNOLOGIE  
CNC-Bearbeitung Drehen Fräsen Schleifen

**Spannzangen Typ F16A15**



Einheitsnummer 123 E

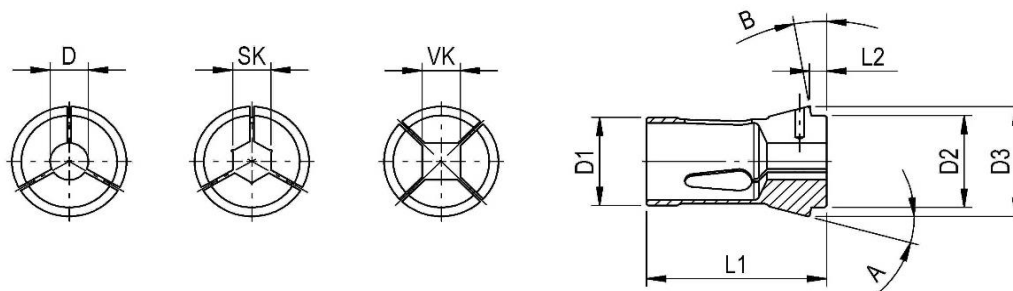

Spezifikation	D1	D2	D3	L1	L2	A	B	
<b>F16A15</b>	16	16	22	55	5	15°	0°	

Fabry Bestell Nr:	Alte-Nr.	Bohrung Form	Bohrung	Stufung	Bemerkungen
<b>Standard</b>		<b>Rund D</b>			
<b>F16A15D00.50...08.50G</b>	76-00104	ø0.50 - ø8.50	Glatt	0.50 mm	
<b>F16A15D09.00...13.00R</b>	76-00104	ø9.00 - ø13.00	Rillen	0.50 mm	
<b>Lieferbare Varianten</b>		<b>Rund D</b>			
<b>F16A15D00.50...13.00G</b>	76-00104	ø0.50 - ø13.00	Glatt	0.01 mm	
<b>F16A15D09.00...13.00R</b>	76-00104	ø9.00 - ø13.00	Rillen	0.01 mm	
<b>F16A15D09.00...12.00RR</b>	76-00104	ø9.00 - ø12.00	Riffelung	0.01 mm	
<b>Lieferbare Varianten</b>		<b>Sechskant SK</b>			
<b>F16A15SK02.00...11.00G</b>	76-00104	2.00 - 11.00	Glatt	0.01 mm	
<b>Lieferbare Varianten</b>		<b>Vierkant VK</b>			
<b>F16A15VK04.00...09.00G</b>	76-00104	4.00 - 9.00	Glatt	0.01 mm	
<b>Notfall</b>					
<b>F16A15ND02.00V</b>	76-52438	Vorbohrung ø2.0mm			Notfallzange Kopf weich

Für grössere Mengen und für andere Ausführungen kontaktieren Sie bitte unseren Verkauf

Tel: +41 61 935 93 00, [verkauf@fabry.ch](mailto:verkauf@fabry.ch), [www.fabry.ch](http://www.fabry.ch)

Spezifikation  
Spannzangen



**FABRY AG**

SPANNZANGEN-TECHNOLOGIE  
CNC-Bearbeitung Drehen Fräsen Schleifen

**Spannzangen Typ F16A16**



Einheitsnummer 1212 E

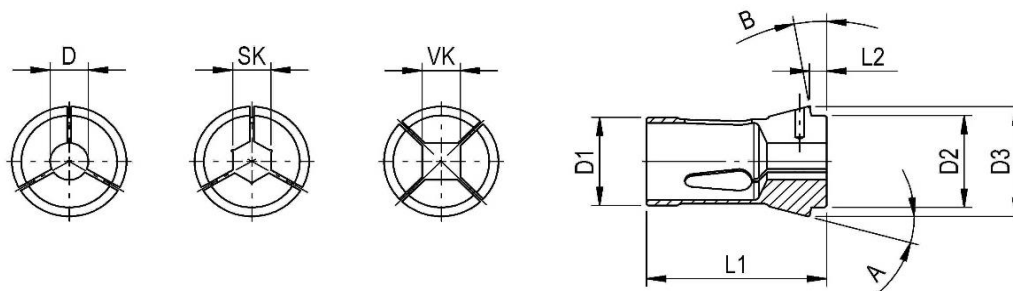

Spezifikation	D1	D2	D3	L1	L2	A	B
<b>F16A16</b>	16	16	21	64	6	16°	0°

Fabry Bestell Nr:	Alte-Nr.	Bohrung Form	Bohrung	Stufung	Bemerkungen
<b>Standard</b>		<b>Rund D</b>			
<b>F16A16D00.50...08.50G</b>	76-01076	ø00.50 - ø8.50	Glatt	0.50 mm	
<b>F16A16D09.00...13.00R</b>	76-01076	ø9.00 - ø13.00	Rillen	0.50 mm	
<b>Lieferbare Varianten</b>		<b>Rund D</b>			
<b>F16A16D00.50...13.00G</b>	76-01076	ø0.50 - ø13.00	Glatt	0.01 mm	
<b>F16A16D09.00...13.00R</b>	76-01076	ø9.00 - ø13.00	Rillen	0.01 mm	
<b>F16A16D09.00...12.00RR</b>	76-01076	ø9.00 - ø12.00	Riffelung	0.01 mm	
<b>Lieferbare Varianten</b>		<b>Sechskant SK</b>			
<b>F16A16SK02.00...11.00G</b>	76-01076	2.00 - 11.00	Glatt	0.01 mm	
<b>Lieferbare Varianten</b>		<b>Vierkant VK</b>			
<b>F16A16VK04.00...09.00G</b>	76-01076	4.00 - 9.00	Glatt	0.01 mm	

Für grössere Mengen und für andere Ausführungen kontaktieren Sie bitte unseren Verkauf

Tel: +41 61 935 93 00, [verkauf@fabry.ch](mailto:verkauf@fabry.ch), [www.fabry.ch](http://www.fabry.ch)



## Schnabelspannzangen Typ F16A16



Einheitsnummer -

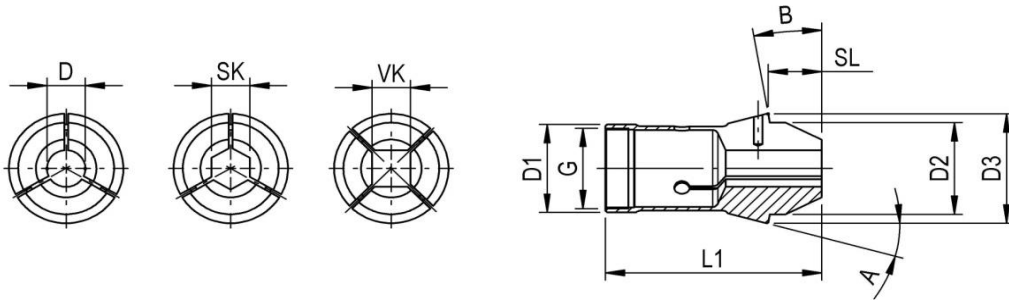

Spezifikation	D1	D2	D3	L1	SL	A	B	G
<b>F16A16SL8...M14X0.75</b>	16	16	21	66	8	16°	0°	M14x0.75
<b>F16A16SL13...M14X0.75</b>	16	16	21	71	13	16°	0°	M14x0.75

Fabry Bestell Nr:	Alte-Nr.	Bohrung Form	Bohrung	Stufung	Bemerkungen
<b>Standard</b>		<b>Rund D</b>			
<b>F16A16SL8D01.00...13.00M14X0.75</b>	76-00830	ø1.00 - ø13.00	<b>Glatt</b>	0.5 mm	Schnabellänge 8 mm
<b>Lieferbare Varianten</b>		<b>Rund D</b>			
<b>F16A16SL8D00.50...13.10M14X0.75</b>	76-00830	ø0.50 - ø13.10	<b>Glatt</b>	0.01 mm	Schnabellänge 8 mm
<b>F16A16SL13D00.50...12.10M14X0.75</b>	76-02015	ø0.50 - ø12.10	<b>Glatt</b>	0.01 mm	Schnabellänge 13 mm

**Für grössere Mengen und für andere Ausführungen kontaktieren Sie bitte unseren Verkauf**

Tel: +41 61 935 93 00, [verkauf@fabry.ch](mailto:verkauf@fabry.ch), [www.fabry.ch](http://www.fabry.ch)

Spezifikation  
Spannzangen



**FABRY AG**

SPANNZANGEN-TECHNOLOGIE  
CNC-Bearbeitung Drehen Fräsen Schleifen

**Spannzangen Typ F20A15**



Einheitsnummer 136 E

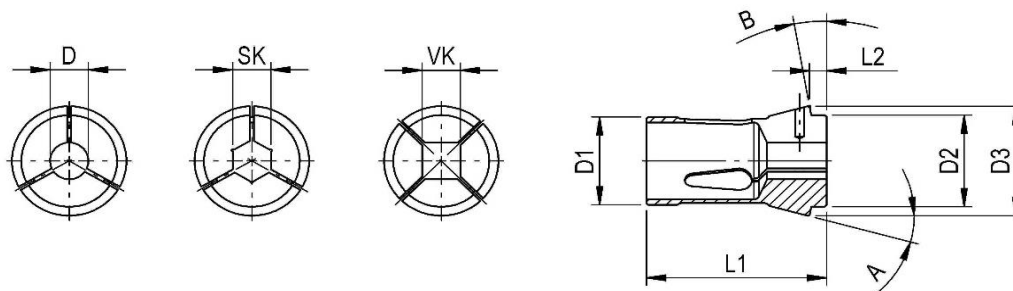

Spezifikation	D1	D2	D3	L1	L2	A	B
<b>F20A15</b>	20	19	26	54	5	15°	0°
<b>F20A15NZL15</b>	20	19	26	64	15	15°	0°

Fabry Bestell Nr:	Alte-Nr.	Bohrung Form	Bohrung	Stufung	Bemerkungen
<b>Standard</b>		<b>Rund D</b>			
<b>F20A15D00.50...16.00G</b>	76-00201	ø0.50 - ø16.00	Glatt	0.50 mm	
<b>F20A15D09.00...16.00R</b>	76-00201	ø9.00 - ø16.00	Rillen	0.50 mm	
<b>Lieferbare Varianten</b>		<b>Rund D</b>			
<b>F20A15D00.50...16.80G</b>	76-00201	ø0.50 - ø16.80	Glatt	0.01 mm	
<b>F20A15D09.00...16.50R</b>	76-00201	ø9.00 - ø16.50	Rillen	0.01 mm	
<b>F20A15D09.00...16.00RR</b>	76-00201	ø9.00 - ø16.00	Riffelung	0.01 mm	
<b>Standard</b>		<b>Sechskant SK</b>			
<b>F20A15SK04.00...14.00G</b>	76-00201	4.00 - 14.00	Glatt	1.0 mm	
<b>Lieferbare Varianten</b>		<b>Sechskant SK</b>			
<b>F20A15SK02.00...14.50G</b>	76-00201	2.00 - 14.50	Glatt	0.01 mm	
<b>Standard</b>		<b>Vierkant VK</b>			
<b>F20A15VK04.00...08.00G</b>	76-00201	4.00 - 8.00	Glatt	1.0 mm	
<b>Lieferbare Varianten</b>		<b>Vierkant VK</b>			
<b>F20A15VK03.00...12.00G</b>	76-00201	3.00 - 12.00	Glatt	0.01 mm	
<b>Notfall</b>					
<b>F20A15NZL15D02.50V</b>	76-53003	Vorbohrung ø2.5mm			Notfallzange Kopf weich

Für grössere Mengen und für andere Ausführungen kontaktieren Sie bitte unseren Verkauf

Tel: +41 61 935 93 00, [verkauf@fabry.ch](mailto:verkauf@fabry.ch), [www.fabry.ch](http://www.fabry.ch)



**Schnabelspannzangen Typ F20A15**



Einheitsnummer -

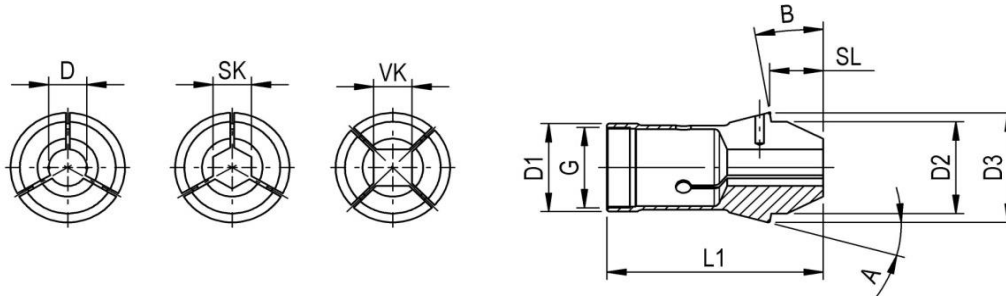

Spezifikation	D1	D2	D3	L1	SL	A	B	G
<b>F20A15SL13...M18X1</b>	20	19	26	62	13	15°	0°	M18x1

<b>Fabry Bestell Nr:</b>	Alte-Nr.	Bohrung Form	Bohrung	Stufung	Bemerkungen
<b>Lieferbare Varianten</b>	<b>Rund D</b>				
<b>F20A15SL13D01.00...15.00M18X1</b>	76-02016	ø1.00 - ø15.00	Glatt	0.01 mm	Schnabellänge 13 mm

**Für grössere Mengen und für andere Ausführungen kontaktieren Sie bitte unseren Verkauf**

Tel: +41 61 935 93 00, [verkauf@fabry.ch](mailto:verkauf@fabry.ch), [www.fabry.ch](http://www.fabry.ch)



Spezifikation  
Spannzangen



**FABRY AG**

SPANNZANGEN-TECHNOLOGIE  
CNC-Bearbeitung Drehen Fräsen Schleifen

**Spannzangen Typ F20A16**



Einheitsnummer 138 E

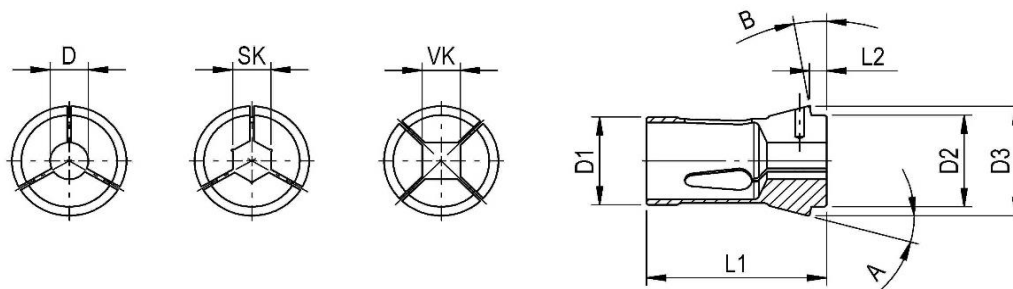

Spezifikation	D1	D2	D3	L1	L2	A	B	
<b>F20A16</b>	20	21	28	67	7	16°	0°	

Fabry Bestell Nr:	Alte-Nr.	Bohrung Form	Bohrung	Stufung	Bemerkungen
<b>Standard</b>		<b>Rund D</b>			
<b>F20A16D00.50...16.00G</b>	76-00087	ø0.50 - ø16.00	Glatt	0.50 mm	
<b>F20A16D09.00...16.00R</b>	76-00087	ø9.00 - ø16.00	Rillen	0.50 mm	
<b>Lieferbare Varianten</b>		<b>Rund D</b>			
<b>F20A16D00.50...16.80G</b>	76-00087	ø0.50 - ø16.80	Glatt	0.01 mm	
<b>F20A16D09.00...17.00R</b>	76-00087	ø9.00 - ø17.00	Rillen	0.01 mm	
<b>F20A16D09.00...16.00RR</b>	76-00087	ø9.00 - ø16.00	Riffelung	0.01 mm	
<b>Standard</b>		<b>Sechskant SK</b>			
<b>F20A16SK04.00...14.00G</b>	76-00087	4.00 - 14.00	Glatt	1.0 mm	
<b>Lieferbare Varianten</b>		<b>Sechskant SK</b>			
<b>F20A16SK02.00...14.50G</b>	76-00087	2.00 - 14.50	Glatt	0.01 mm	
<b>Standard</b>		<b>Vierkant VK</b>			
<b>F20A16VK04.00...08.00G</b>	76-00087	4.00 - 8.00	Glatt	1.0 mm	
<b>Lieferbare Varianten</b>		<b>Vierkant VK</b>			
<b>F20A16VK04.00...12.00G</b>	76-00087	4.00 - 12.00	Glatt	0.01 mm	

Für grössere Mengen und für andere Ausführungen kontaktieren Sie bitte unseren Verkauf

Tel: +41 61 935 93 00, [verkauf@fabry.ch](mailto:verkauf@fabry.ch), [www.fabry.ch](http://www.fabry.ch)



## Schnabelspannzangen Typ F20A16



Einheitsnummer -

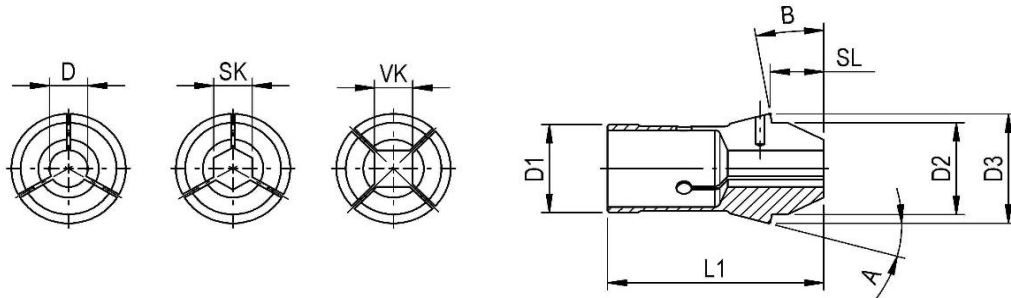

Spezifikation	D1	D2	D3	L1	SL	A	B
<b>F20A16SL15</b>	20	21	28	75	15	16°	0°
<b>F20A16SL20</b>	20	21	28	80	20	16°	0°

Fabry Bestell Nr:	Alte-Nr.	Bohrung Form	Bohrung	Stufung	Bemerkungen
<b>Standard</b>		<b>Rund D</b>			
<b>F20A16SL15D01.00...16.00G</b>	76-02017	ø1.00 - ø16.00	Glatt	0.5 mm	Schnabellänge 15 mm
<b>F20A16SL20D00.50...16.00G</b>	76-02027	ø0.50 - ø16.00	Glatt	0.5 mm	Schnabellänge 20 mm
<b>Lieferbare Varianten</b>		<b>Rund D</b>			
<b>F20A16SL15D01.00...16.00G</b>	76-02017	ø1.00 - ø16.00	Glatt	0.01 mm	Schnabellänge 15 mm
<b>F20A16SL20D00.98...16.50G</b>	76-02027	ø0.98 - ø16.50	Glatt	0.01 mm	Schnabellänge 20 mm

Für grössere Mengen und für andere Ausführungen kontaktieren Sie bitte unseren Verkauf

Tel: +41 61 935 93 00, [verkauf@fabry.ch](mailto:verkauf@fabry.ch), [www.fabry.ch](http://www.fabry.ch)

Spezifikation  
Spannzangen



**FABRY AG**

SPANNZANGEN-TECHNOLOGIE  
CNC-Bearbeitung Drehen Fräsen Schleifen

**Spannzangen Typ F22**



Einheitsnummer -

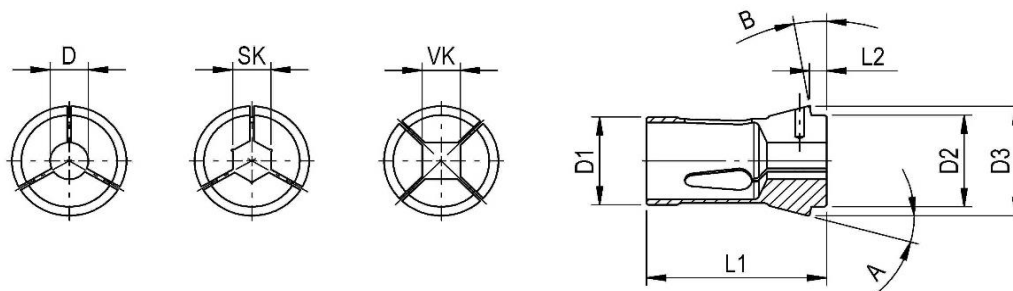

Spezifikation	D1	D2	D3	L1	L2	A	B	
<b>F22</b>	22	21	30	55	6	15°	10°	

Fabry Bestell Nr:	Alte-Nr.	Bohrung Form	Bohrung	Stufung	Bemerkungen
<b>Standard</b>		<b>Rund D</b>			
<b>F22D01.00...08.50G</b>	76-00071	ø1.00 - ø8.50	Glatt	0.50 mm	
<b>F22D09.00...16.00R</b>	76-00071	ø9.00 - ø16.00	Rillen	0.50 mm	
<b>Lieferbare Varianten</b>		<b>Rund D</b>			
<b>F22D01.00...16.00G</b>	76-00071	ø1.00 - ø16.00	Glatt	0.01 mm	
<b>F22D09.00...17.50R</b>	76-00071	ø9.00 - ø17.50	Rillen	0.01 mm	
<b>F22D09.00...15.00RR</b>	76-00071	ø9.00 - ø15.00	Riffelung	0.01 mm	
<b>Lieferbare Varianten</b>		<b>Sechskant SK</b>			
<b>F22SK03.00...14.00G</b>	76-00071	3.00 - 14.00	Glatt	0.01 mm	
<b>Lieferbare Varianten</b>		<b>Vierkant VK</b>			
<b>F22VK04.00...12.00G</b>	76-00071	4.00 - 12.00	Glatt	0.01 mm	

Für grössere Mengen und für andere Ausführungen kontaktieren Sie bitte unseren Verkauf

Tel: +41 61 935 93 00, [verkauf@fabry.ch](mailto:verkauf@fabry.ch), [www.fabry.ch](http://www.fabry.ch)



## Schnabelspannzangen Typ F22

FAB

Einheitsnummer -

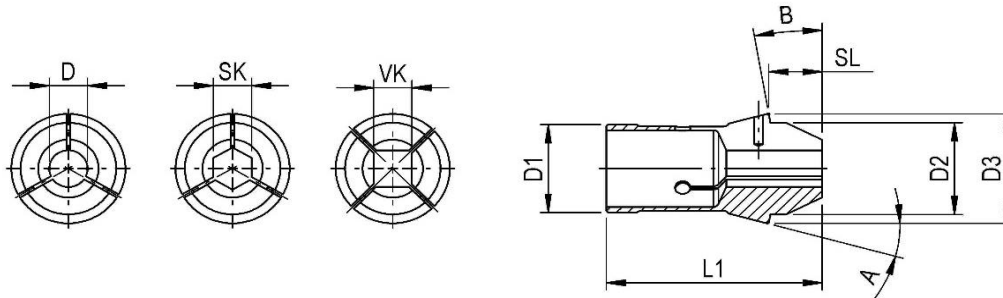

Spezifikation	D1	D2	D3	L1	SL	A	B	
<b>F22SL16</b>	22	21	30	65	16	15°	10°	

Fabry Bestell Nr:	Alte-Nr.	Bohrung Form	Bohrung	Stufung	Bemerkungen
<b>Lieferbare Varianten</b>		<b>Rund D</b>			
<b>F22SL16D01.00...16.00G</b>		ø1.00 - ø16.00	<b>Glatt</b>	0.01 mm	Schnabellänge 16 mm

**Für grössere Mengen und für andere Ausführungen kontaktieren Sie bitte unseren Verkauf**

Tel: +41 61 935 93 00, [verkauf@fabry.ch](mailto:verkauf@fabry.ch), [www.fabry.ch](http://www.fabry.ch)

Spezifikation  
Spannzangen



**FABRY AG**

SPANNZANGEN-TECHNOLOGIE  
CNC-Bearbeitung Drehen Fräsen Schleifen

**Spannzangen Typ F25**



Einheitsnummer 145 E

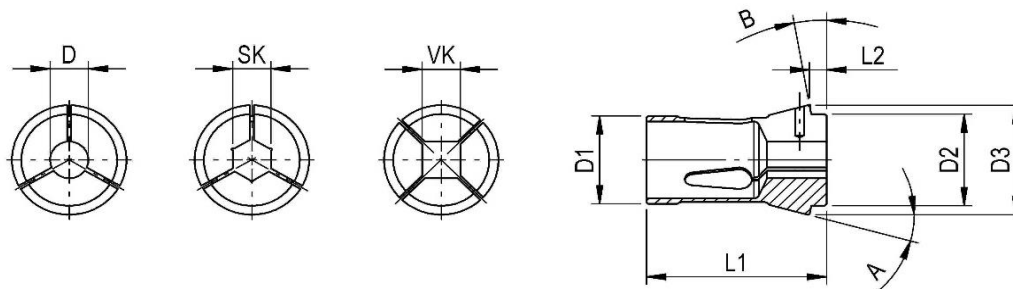

Spezifikation	D1	D2	D3	L1	L2	A	B
<b>F25</b>	25	27	35	77	10	16°	0°
<b>F25NZL18</b>	25	27	35	77	18	16°	0°

Fabry Bestell Nr:	Alte-Nr.	Bohrung Form	Bohrung	Stufung	Bemerkungen
<b>Standard</b>		<b>Rund D</b>			
<b>F25D00.50...20.00G</b>	76-00064	ø00.50 - ø20.00	Glatt	0.50 mm	
<b>F25D09.00...20.00R</b>	76-00064	ø09.00 - ø20.00	Rillen	0.50 mm	
<b>Lieferbare Varianten</b>		<b>Rund D</b>			
<b>F25D00.50...20.50G</b>	76-00064	ø00.50 - ø20.50	Glatt	0.01 mm	
<b>F25D09.00...20.50R</b>	76-00064	ø09.00 - ø20.50	Rillen	0.01 mm	
<b>F25D09.00...20.00RR</b>	76-00064	ø09.00 - ø20.00	Riffelung	0.01 mm	
<b>Standard</b>		<b>Sechskant SK</b>			
<b>F25SK04.00...18.00G</b>	76-00064	04.00 - 18.00	Glatt	1.0 mm	
<b>Lieferbare Varianten</b>		<b>Sechskant SK</b>			
<b>F25SK02.00...18.00G</b>	76-00064	02.00 - 18.00	Glatt	0.01 mm	
<b>Standard</b>		<b>Vierkant VK</b>			
<b>F25VK04.00...15.00G</b>	76-00064	04.00 - 15.00	Glatt	1.0 mm	
<b>Lieferbare Varianten</b>		<b>Vierkant VK</b>			
<b>F25VK04.00...15.00G</b>	76-00064	04.00 - 15.00	Glatt	0.01 mm	
<b>Notfall</b>					
<b>F25NZL18D03.00V</b>	76-53004	Vorbohrung ø3mm			Notfallzange Kopf weich

Für grössere Mengen und für andere Ausführungen kontaktieren Sie bitte unseren Verkauf

Tel: +41 61 935 93 00, [verkauf@fabry.ch](mailto:verkauf@fabry.ch), [www.fabry.ch](http://www.fabry.ch)



## Schnabelspannzangen Typ F25



Einheitsnummer -

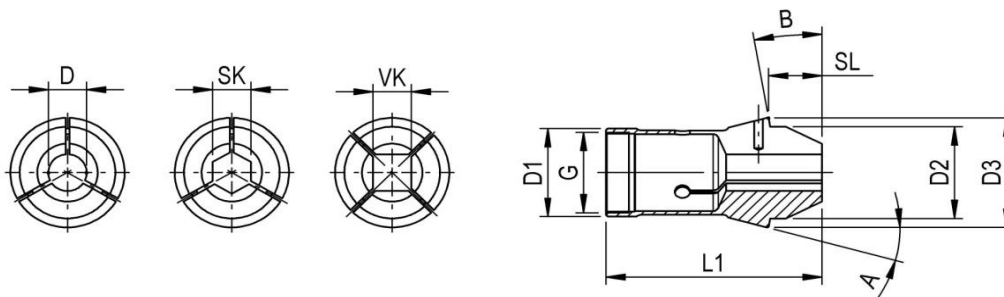

Spezifikation	D1	D2	D3	L1	SL	A	B	G
<b>F25SL18...M22X1</b>	25	27	35	85	18	16°	0°	M22x1
<b>F25SL25</b>	25	27	35	92	25	16°	0°	

Fabry Bestell Nr:	Alte-Nr.	Bohrung Form	Bohrung	Stufung	Bemerkungen
<b>Standard</b>		<b>Rund D</b>			
<b>F25SL18D01.00...20.00GM22X1</b>	76-02018	ø1.00 - ø20.00	<b>Glatt</b>	0.5 mm	Schnabellänge 18 mm
<b>F25SL25D01.00...20.00G</b>		ø1.00 - ø20.00	<b>Glatt</b>	0.5 mm	Schnabellänge 25 mm
<b>Lieferbare Varianten</b>		<b>Rund D</b>			
<b>F25SL18D00.98...20.80GM22X1</b>	76-02018	ø0.98 - ø20.80	<b>Glatt</b>	0.01 mm	Schnabellänge 18 mm
<b>F25SL25D00.98...20.80G</b>		ø0.98 - ø20.80	<b>Glatt</b>	0.01 mm	Schnabellänge 25 mm

**Für grössere Mengen und für andere Ausführungen kontaktieren Sie bitte unseren Verkauf**

Tel: +41 61 935 93 00, [verkauf@fabry.ch](mailto:verkauf@fabry.ch), [www.fabry.ch](http://www.fabry.ch)

Spezifikation  
Spannzangen



**FABRY AG**  
SPANNZANGEN-TECHNOLOGIE  
CNC-Bearbeitung Drehen Fräsen Schleifen

**Restposten Spannzangen Typ F25 - F39**



Einheitsnummer -

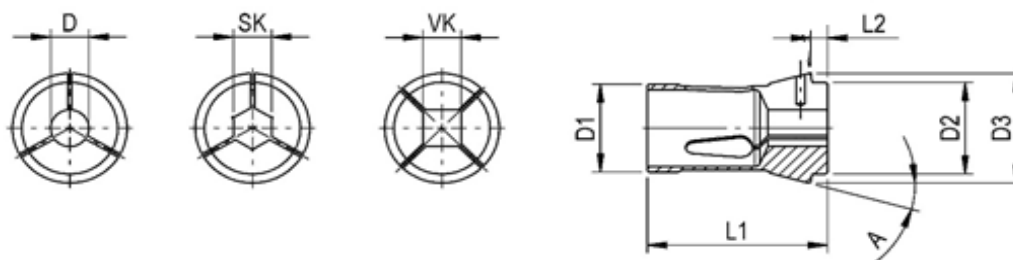

Spezifikation	D1	D2	D3	L1	L2	A	
<b>F25(76-01778)</b>	25	25	30	34	3	15°	
<b>F25(76-00091)</b>	25	25	34	65	6	15°	
<b>F26(76-01703)</b>	26	-	34	67	-	20°	
<b>F32(76-01023)</b>	32	34	40	65	6	15°	
<b>F34(76-01077)</b>	34	37	44	80	9.6	16°	
<b>F35(76-00067)</b>	35	34	43	70	7	15°	
<b>F35(76-00612)für Manurin</b>	35	32	40	47	6.3	15°	Schaftbohrung ø 29
<b>F35(76-00612)für Tornos</b>	35	32	40	47	6.4	15°	Schaftbohrung ø 32
<b>F39(76-01208)</b>	39	39.5	46	80	9	15°	

Fabry Bestell Nr:	Alte-Nr.	Bohrung	Form	Stufung	Bemerkungen
<b>F25(76-01778)</b>	76-01778	ø02.00 - ø19.50	<b>Rund</b>	0.50 mm	Restposten
<b>F25(76-00091)</b>	76-00091	ø01.50 - ø21.00	<b>Rund</b>	0.50 mm	Restposten
<b>F25SK(76-00091)</b>	76-00091	SK04.00 - SK19.00	<b>6-Kant</b>	1.0 mm	Restposten
<b>F26(76-01703)</b>	76-01703	ø06.00 - ø20.00	<b>Rund</b>	0.50 mm	Restposten
<b>F32(76-01023)</b>	76-01023	ø05.00 - ø26.00	<b>Rund</b>	0.50 mm	Restposten
<b>F32SK(76-01023)</b>	76-01023	SK05.00 - SK22.00	<b>6-Kant</b>	1.0 mm	Restposten
<b>F35(76-00067)</b>	76-00067	ø02.00 - ø30.00	<b>Rund</b>	0.50 mm	Restposten
<b>F35VK(76-00067)</b>	76-00067	VK04.00 - VK18.00	<b>4-Kant</b>	1.0 mm	Restposten
<b>F35SK(76-00067)</b>	76-00067	SK05.00 - SK22.00	<b>6-Kant</b>	1.0 mm	Restposten
<b>F34(76-01077)</b>	76-01077	ø05.00 - ø20.00	<b>Rund</b>	1.0 mm	Restposten
<b>F35(76-00612)für Manurin</b>	76-00612	ø02.00 - ø29.00	<b>Rund</b>	0.50 mm	Restposten
<b>F35(76-00612)für Tornos</b>	76-00612	ø03.00 - ø29.00	<b>Rund</b>	0.50 mm	Restposten
<b>F39(76-01208)</b>	76-01208	ø10.00 - ø30.50	<b>Rund</b>	0.50 mm	Restposten
<b>F39VK(76-01208)</b>	76-01208	VK08.00 - VK21.00	<b>4-Kant</b>	1.0 mm	Restposten
<b>F39SK(76-01208)</b>	76-01208	SK12.00 - VK24.00	<b>6-Kant</b>	1.0 mm	Restposten

Für grössere Mengen und für andere Ausführungen kontaktieren Sie bitte unseren Verkauf

Tel: +41 61 935 93 00, [verkauf@fabry.ch](mailto:verkauf@fabry.ch), [www.fabry.ch](http://www.fabry.ch)

Spezifikation  
Spannzangen



**FABRY AG**

SPANNZANGEN-TECHNOLOGIE  
CNC-Bearbeitung Drehen Fräsen Schleifen

**Spannzangen Typ F26**



Einheitsnummer 146 E

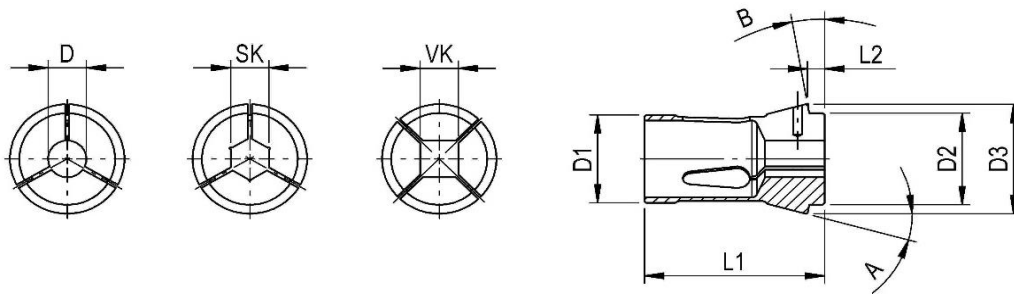

Spezifikation	D1	D2	D3	L1	L2	A	B	
<b>F26</b>	26	27.5	32	67	7	13°	10°	

Fabry Bestell Nr:	Alte-Nr.	Bohrung Form	Bohrung	Stufung	Bemerkungen
<b>Standard</b>		<b>Rund D</b>			
<b>F26D02.50...20.00G</b>	76-00090	ø02.50 - ø20.00	<b>Glatt</b>	0.50 mm	
<b>Lieferbare Varianten</b>		<b>Rund D</b>			
<b>F26D02.50...20.00G</b>	76-00090	ø02.50 - ø20.00	<b>Glatt</b>	0.01 mm	
<b>F26D08.50...20.00R</b>	76-00090	ø08.50 - ø20.00	<b>Rillen</b>	0.01 mm	
<b>F26D09.00...19.00RR</b>	76-00090	ø09.00 - ø19.00	<b>Riffelung</b>	0.01 mm	
<b>Lieferbare Varianten</b>		<b>Sechskant SK</b>			
<b>F26SK03.00...18.00G</b>	76-00090	3.00 - 18.00	<b>Glatt</b>	0.01 mm	
<b>Lieferbare Varianten</b>		<b>Vierkant VK</b>			
<b>F26VK05.00...12.00G</b>	76-00090	5.00 - 12.00	<b>Glatt</b>	0.01 mm	

Für grössere Mengen und für andere Ausführungen kontaktieren Sie bitte unseren Verkauf

Tel: +41 61 935 93 00, [verkauf@fabry.ch](mailto:verkauf@fabry.ch), [www.fabry.ch](http://www.fabry.ch)



Spezifikation  
Spannzangen



**FABRY AG**

SPANNZANGEN-TECHNOLOGIE  
CNC-Bearbeitung Drehen Fräsen Schleifen

**Spannzangen Typ F27**



Einheitsnummer 147 E

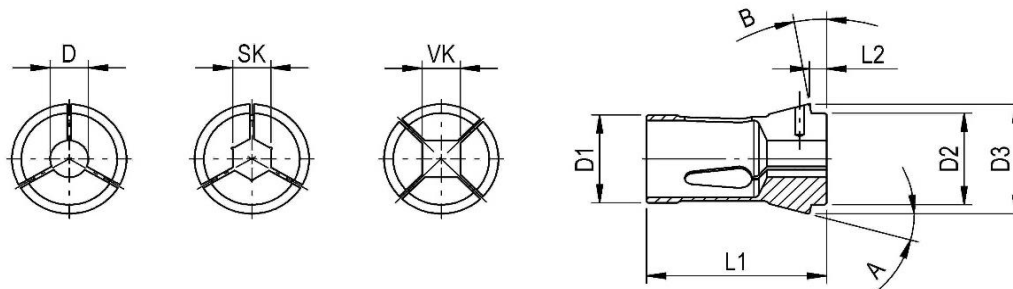

Spezifikation	D1	D2	D3	L1	L2	A	B
<b>F27</b>	27	30	38	72.7	8	15°	7°

Fabry Bestell Nr:	Alte-Nr.	Bohrung Form	Bohrung	Stufung	Bemerkungen
<b>Standard</b>		<b>Rund D</b>			
<b>F27D01.00...08.50G</b>	76-00022	ø1.00 - ø8.50	Glatt	0.50 mm	
<b>F27D09.00...23.00R</b>	76-00022	ø9.00 - ø23.00	Rillen	0.50 mm	
<b>Lieferbare Varianten</b>		<b>Rund D</b>			
<b>F27D00.50...23.00G</b>	76-00022	ø0.50 - ø23.00	Glatt	0.01 mm	
<b>F27D09.00...23.00R</b>	76-00022	ø9.00 - ø23.00	Rillen	0.01 mm	
<b>F27D09.00...21.00RR</b>	76-00022	ø9.00 - ø21.00	Riffelung	0.01 mm	
<b>Standard</b>		<b>Sechskant SK</b>			
<b>F27SK04.00...20.00G</b>	76-00022	4.00 - 20.00	Glatt	1.0 mm	
<b>Lieferbare Varianten</b>		<b>Sechskant SK</b>			
<b>F27SK02.00...20.00G</b>	76-00022	2.00 - 20.00	Glatt	0.01 mm	
<b>Standard</b>		<b>Vierkant VK</b>			
<b>F27VK04.00...16.00G</b>	76-00022	4.00 - 16.00	Glatt	1.0 mm	
<b>Lieferbare Varianten</b>		<b>Vierkant VK</b>			
<b>F27VK04.00...16.00G</b>	76-00022	4.00 - 16.00	Glatt	0.01 mm	
<b>Notfall</b>					
<b>F27ND03.00V</b>	76-52353	Vorbohrung ø3mm			Notfallzange Kopf weich

Für grössere Mengen und für andere Ausführungen kontaktieren Sie bitte unseren Verkauf

Tel: +41 61 935 93 00, [verkauf@fabry.ch](mailto:verkauf@fabry.ch), [www.fabry.ch](http://www.fabry.ch)



## Schnabelspannzangen Typ F27



Einheitsnummer -

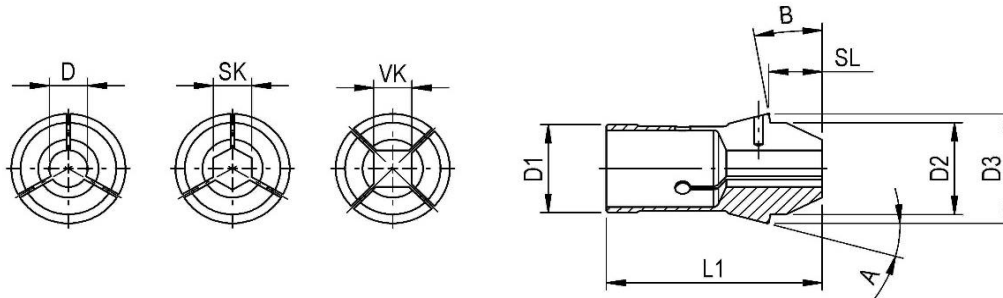

Spezifikation	D1	D2	D3	L1	SL	A	B
<b>F27SL18.3</b>	27	30	28	83	18.3	15°	7°

Fabry Bestell Nr:	Alte-Nr.	Bohrung Form	Bohrung	Stufung	Bemerkungen
<b>Standard</b>		<b>Rund D</b>			
<b>F27SL18.3D03.00...15.00G</b>	76-02040	ø03.00 - ø15.00	<b>Glatt</b>	0.5 mm	Schnabellänge 18.3 mm
<b>Lieferbare Varianten</b>		<b>Rund D</b>			
<b>F27SL18.3D03.00...15.00G</b>	76-02040	ø03.00 - ø15.00	<b>Glatt</b>	0.01 mm	Schnabellänge 18.3 mm

Für grössere Mengen und für andere Ausführungen kontaktieren Sie bitte unseren Verkauf

Tel: +41 61 935 93 00, [verkauf@fabry.ch](mailto:verkauf@fabry.ch), [www.fabry.ch](http://www.fabry.ch)

**Spezifikation  
Spannzangen**



**FABRY AG**

SPANNZANGEN-TECHNOLOGIE  
CNC-Bearbeitung Drehen Fräsen Schleifen

**Spannzangen Typ F28**



Einheitsnummer 148 E

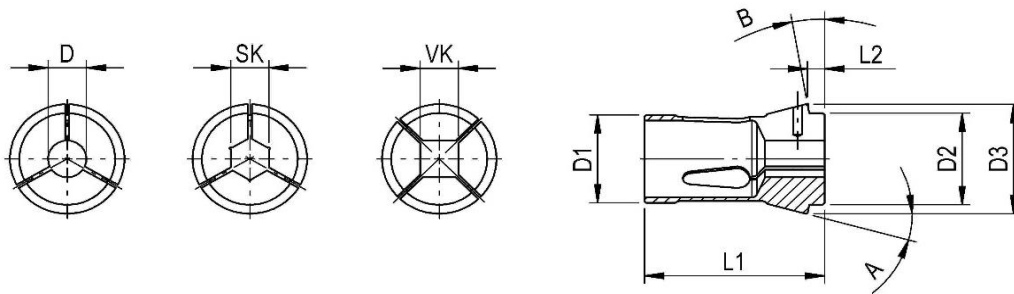

Spezifikation	D1	D2	D3	L1	L2	A	B	
<b>F28</b>	28	28	38	70	7	15°	10°	

Fabry Bestell Nr:	Alte-Nr.	Bohrung Form	Bohrung	Stufung	Bemerkungen
<b>Standard</b>		<b>Rund D</b>			
<b>F28D01.00...8.50G</b>	76-00093	ø1.00 - ø8.50	Glatt	0.50 mm	
<b>F28D09.00...23.00R</b>	76-00093	ø9.00 - ø23.00	Rillen	1.0 mm	
<b>Lieferbare Varianten</b>		<b>Rund D</b>			
<b>F28D01.00...23.00G</b>	76-00093	ø1.00 - ø23.00	Glatt	0.01 mm	
<b>F28D09.00...23.00R</b>	76-00093	ø9.00 - ø23.00	Rillen	0.01 mm	
<b>F28D09.00...22.00RR</b>	76-00093	ø9.00 - ø22.00	Riffelung	0.01 mm	
<b>Lieferbare Varianten</b>		<b>Sechskant SK</b>			
<b>F28SK02.00...20.00G</b>	76-00093	2.00 - 20.00	Glatt	0.01 mm	
<b>Lieferbare Varianten</b>		<b>Vierkant VK</b>			
<b>F28VK04.00...16.00G</b>	76-00093	4.00 - 16.00	Glatt	0.01 mm	

**Für grössere Mengen und für andere Ausführungen kontaktieren Sie bitte unseren Verkauf**

Tel: +41 61 935 93 00, [verkauf@fabry.ch](mailto:verkauf@fabry.ch), [www.fabry.ch](http://www.fabry.ch)

# Spezifikation Spannzangen



# FABRY AG

SPANNZANGEN-TECHNOLOGIE  
CNC-Bearbeitung Drehen Fräsen Schleifen

## Spannzangen Typ F30A15

FAB

Einheitsnummer 1446 E

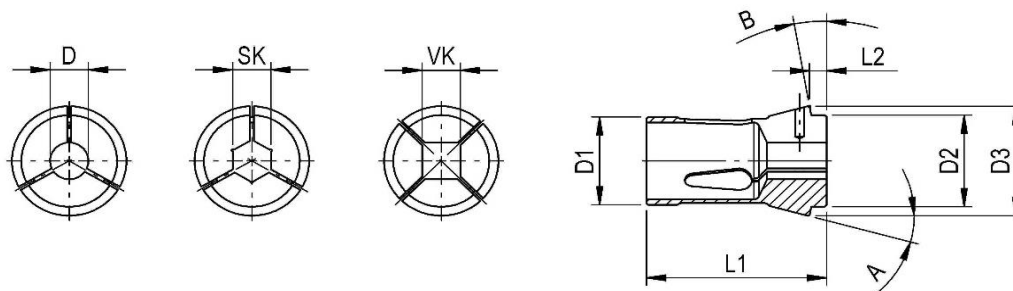

Spezifikation	D1	D2	D3	L1	L2	A	B
<b>F30A15</b>	30	32	38	65	6	15°	0°

Fabry Bestell Nr:	Alte-Nr.	Bohrung Form	Bohrung	Stufung	Bemerkungen
<b>Standard</b>		<b>Rund D</b>			
<b>F30A15D01.00...26.00G</b>	76-00101	ø01.00 - 26.00	Glatt	0.50 mm	
<b>F30A15D09.00...26.00R</b>	76-00101	ø09.00 - 26.00	Rillen	0.50 mm	
<b>Lieferbare Varianten</b>		<b>Rund D</b>			
<b>F30A15D01.00...26.00G</b>	76-00101	ø01.00 - 26.00	Glatt	0.01 mm	
<b>F30A15D09.00...26.00R</b>	76-00101	ø9.00 - 26.00	Rillen	0.01 mm	
<b>F30A15D09.00...26.00RR</b>	76-00101	ø9.00 - 26.00	Riffelung	0.01 mm	
<b>Standard</b>		<b>Sechskant SK</b>			
<b>F30A15SK04.00...22.00G</b>	76-00101	4.00 - 22.00	Glatt	1.0 mm	
<b>Lieferbare Varianten</b>		<b>Sechskant SK</b>			
<b>F30A15SK04.00...22.00G</b>	76-00101	4.00 - 22.00	Glatt	0.01 mm	
<b>Standard</b>		<b>Vierkant VK</b>			
<b>F30A15VK05.00...18.00G</b>	76-00101	5.00 - 18.00	Glatt	1.0 mm	
<b>Lieferbare Varianten</b>		<b>Vierkant VK</b>			
<b>F30A15VK05.00...18.00G</b>	76-00101	5.00 - 18.00	Glatt	0.01 mm	
<b>Notfall</b>					
<b>F30A15ND03.00V</b>	76-53005	Vorbohrung ø3mm			Notfallzange Kopf weich

Für grössere Mengen und für andere Ausführungen kontaktieren Sie bitte unseren Verkauf

Tel: +41 61 935 93 00, [verkauf@fabry.ch](mailto:verkauf@fabry.ch), [www.fabry.ch](http://www.fabry.ch)



## Schnabelspannzangen Typ F30A15



Einheitsnummer -

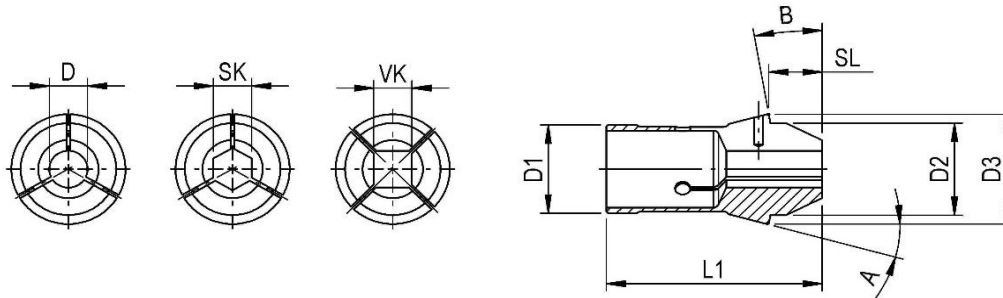

Spezifikation	D1	D2	D3	L1	SL	A	B
<b>F30A15SL16</b>	30	32	38	75	16	15°	0°
<b>F30A15SL20</b>	30	32	38	79	20	15°	0°

Fabry Bestell Nr:	Alte-Nr.	Bohrung Form	Bohrung	Stufung	Bemerkungen
<b>Standard</b>		<b>Rund D</b>			
<b>F30A15SL16D03.00...23.00G</b>		ø3.00 - ø23.00	<b>Glatt</b>	0.5 mm	Schnabellänge 16 mm
<b>Lieferbare Varianten</b>		<b>Rund D</b>			
<b>F30A15SL16D03.00...23.00G</b>		ø3.00 - ø23.00	<b>Glatt</b>	0.01 mm	Schnabellänge 16 mm
<b>F30A15SL20D02.00...25.40G</b>	76-02019	ø2.00 - ø25.40	<b>Glatt</b>	0.01 mm	Schnabellänge 20 mm

Für grössere Mengen und für andere Ausführungen kontaktieren Sie bitte unseren Verkauf

Tel: +41 61 935 93 00, [verkauf@fabry.ch](mailto:verkauf@fabry.ch), [www.fabry.ch](http://www.fabry.ch)

Spezifikation  
Spannzangen



**FABRY AG**

SPANNZANGEN-TECHNOLOGIE  
CNC-Bearbeitung Drehen Fräsen Schleifen

**Spannzangen Typ F30A16**



Einheitsnummer 161 E

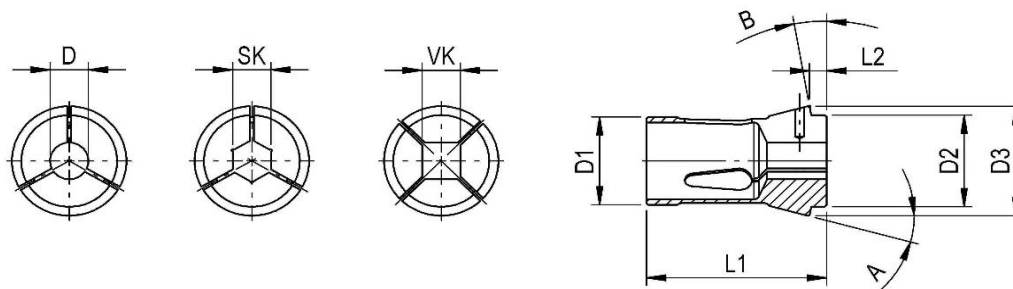

Spezifikation	D1	D2	D3	L1	L2	A	B
<b>F30A16</b>	30	34	42	80	10	16°	0°

Fabry Bestell Nr:	Alte-Nr.	Bohrung Form	Bohrung	Stufung	Bemerkungen
<b>Standard</b>		<b>Rund D</b>			
<b>F30A16D01.00...8.50G</b>	76-00063	ø1.00 - ø8.50	Glatt	0.50 mm	
<b>F30A16D09.00...25.00G</b>	76-00063	ø9.00 - ø25.00	Glatt	1.0 mm	
<b>F30A16D09.00...25.00R</b>	76-00063	ø9.00 - ø25.00	Rillen	0.50 mm	
<b>Lieferbare Varianten</b>		<b>Rund D</b>			
<b>F30A16D00.98...26.00G</b>	76-00063	ø0.98 - ø26.00	Glatt	0.01 mm	
<b>F30A16D09.00...26.00R</b>	76-00063	ø9.00 - ø26.00	Rillen	0.01 mm	
<b>F30A16D09.00...24.00RR</b>	76-00063	ø9.00 - ø24.00	Riffelung	0.01 mm	
<b>Lieferbare Varianten</b>		<b>Sechskant SK</b>			
<b>F30A16SK04.00...22.00G</b>	76-00063	4.00 - 22.00	Glatt	0.01 mm	
<b>Lieferbare Varianten</b>		<b>Vierkant VK</b>			
<b>F30A16VK04.00...18.00G</b>	76-00063	4.00 - 18.00	Glatt	0.01 mm	

Für grössere Mengen und für andere Ausführungen kontaktieren Sie bitte unseren Verkauf

Tel: +41 61 935 93 00, [verkauf@fabry.ch](mailto:verkauf@fabry.ch), [www.fabry.ch](http://www.fabry.ch)



**Schnabelspannzangen Typ F30A16**



Einheitsnummer -

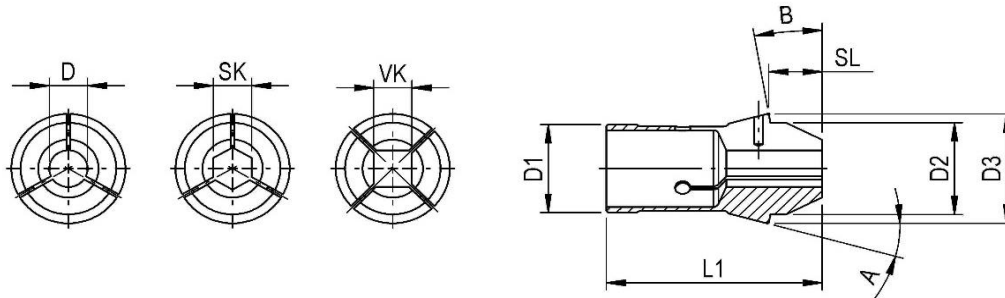

Spezifikation	D1	D2	D3	L1	SL	A	B	
<b>F30A16SL25</b>	30	34	42	95	25	16°	0°	

<b>Fabry Bestell Nr:</b>	Alte-Nr.	Bohrung Form	Bohrung	Stufung	Bemerkungen
<b>Lieferbare Varianten</b>		<b>Rund D</b>			
<b>F30A16SL25D03.00...15.00G</b>		ø3.00 - ø15.00	<b>Glatt</b>	0.01 mm	Schnabellänge 25 mm

**Für grössere Mengen und für andere Ausführungen kontaktieren Sie bitte unseren Verkauf**

Tel: +41 61 935 93 00, [verkauf@fabry.ch](mailto:verkauf@fabry.ch), [www.fabry.ch](http://www.fabry.ch)

# Spezifikation Spannzangen



# FABRY AG

SPANNZANGEN-TECHNOLOGIE  
CNC-Bearbeitung Drehen Fräsen Schleifen

## Spannzangen Typ F32



Einheitsnummer 161 E

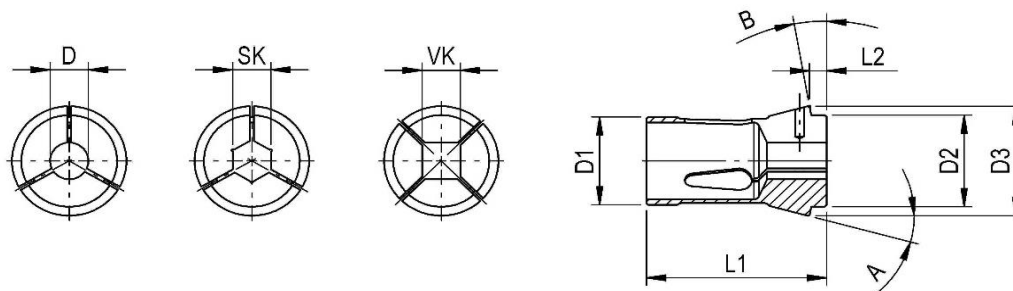

Spezifikation	D1	D2	D3	L1	L2	A	B
<b>F32</b>	32	34	45	75	8	15	10

Fabry Bestell Nr:	Alte-Nr.	Bohrung Form	Bohrung	Stufung	Bemerkungen
<b>Standard</b>		<b>Rund D</b>			
<b>F32D01.00...8.50G</b>	76-00221	ø1.00 - ø8.50	Glatt	0.50 mm	
<b>F32D09.00...26.00G</b>	76-00221	ø9.00 - ø26.00	Glatt	1.0 mm	
<b>F32D09.00...26.00R</b>	76-00221	ø9.00 - ø26.00	Rillen	0.50 mm	
<b>Lieferbare Varianten</b>		<b>Rund D</b>			
<b>F32D00.98...27.05G</b>	76-00221	ø0.98 - ø27.05	Glatt	0.01 mm	
<b>F32D09.00...27.05R</b>	76-00221	ø9.00 - ø27.05	Rillen	0.01 mm	
<b>F32D09.00...26.00RR</b>	76-00221	ø9.00 - ø26.00	Riffelung	0.01 mm	
<b>Standard</b>		<b>Sechskant SK</b>			
<b>F32SK04.00...22.00G</b>	76-00221	4.00 - 22.00	Glatt	1.0 mm	
<b>Lieferbare Varianten</b>		<b>Sechskant SK</b>			
<b>F32SK02.00...23.00G</b>	76-00221	2.00 - 23.00	Glatt	0.01 mm	
<b>Standard</b>		<b>Vierkant VK</b>			
<b>F32VK04.00...18.00G</b>	76-00221	4.00 - 18.00	Glatt	1.0 mm	
<b>Lieferbare Varianten</b>		<b>Vierkant VK</b>			
<b>F32VK04.00...19.00G</b>	76-00221	4.00 - 19.00	Glatt	0.01 mm	
<b>Notfall</b>					
<b>F32ND03.00V</b>	76-52639	Vorbohrung ø3mm			Notfallzange Kopf weich

Für grössere Mengen und für andere Ausführungen kontaktieren Sie bitte unseren Verkauf

Tel: +41 61 935 93 00, [verkauf@fabry.ch](mailto:verkauf@fabry.ch), [www.fabry.ch](http://www.fabry.ch)





## Schnabelspannzangen Typ F32



Einheitsnummer -

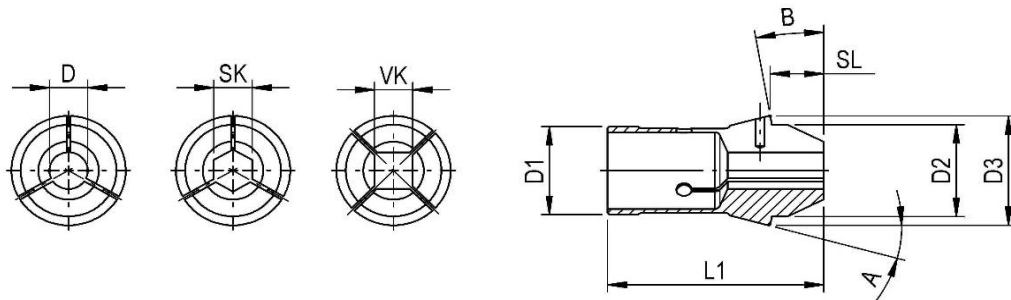

Spezifikation	D1	D2	D3	L1	SL	A	B	
<b>F32SL23</b>	32	34	45	90	23	15°	10°	
<b>Fabry Bestell Nr:</b>	<b>Alte-Nr.</b>	<b>Bohrung Form</b>	<b>Bohrung</b>	<b>Stufung</b>	<b>Bemerkungen</b>			
<b>Standard</b>		<b>Rund D</b>						
<b>F32SL23D02.00...22.00G</b>		ø02.00 - ø22.00	<b>Glatt</b>	1.0 mm	Schnabellänge 23 mm			
<b>Lieferbare Varianten</b>		<b>Rund D</b>						
<b>F32SL23D02.00...22.00G</b>		ø02.00 - ø22.00	<b>Glatt</b>	0.01 mm	Schnabellänge 23 mm			

Für grössere Mengen und für andere Ausführungen kontaktieren Sie bitte unseren Verkauf

Tel: +41 61 935 93 00, [verkauf@fabry.ch](mailto:verkauf@fabry.ch), [www.fabry.ch](http://www.fabry.ch)

Spezifikation  
Spannzangen



**FABRY AG**

SPANNZANGEN-TECHNOLOGIE  
CNC-Bearbeitung Drehen Fräsen Schleifen

**Spannzangen Typ F35**



Einheitsnummer 163 E

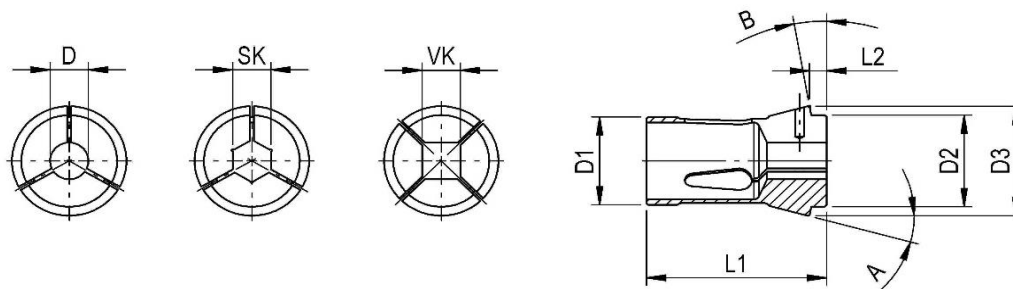

Spezifikation	D1	D2	D3	L1	L2	A	B	
<b>F35</b>	35	38	48	80	8	15°	10	

Fabry Bestell Nr:	Alte-Nr.	Bohrung Form	Bohrung	Stufung	Bemerkungen
<b>Standard</b>		<b>Rund D</b>			
<b>F35D02.00...8.50G</b>	76-00094	ø2.00 - ø8.50	Glatt	0.50 mm	
<b>F35D09.00...30.00R</b>	76-00094	ø9.00 - ø30.00	Rillen	0.50 mm	
<b>Lieferbare Varianten</b>		<b>Rund D</b>			
<b>F35D00.98...30.05G</b>	76-00094	ø0.98 - ø30.05	Glatt	0.01 mm	
<b>F35D09.00...30.05R</b>	76-00094	ø9.00 - ø30.05	Rillen	0.01 mm	
<b>F35D09.00...29.00RR</b>	76-00094	ø9.00 - ø29.00	Riffelung	0.01 mm	
<b>Standard</b>		<b>Sechskant SK</b>			
<b>F35SK04.00...26.00G</b>	76-00094	4.00 - 26.00	Glatt	1.0 mm	
<b>Lieferbare Varianten</b>		<b>Sechskant SK</b>			
<b>F35SK02.00...26.00G</b>	76-00094	2.00 - 26.00	Glatt	0.01 mm	
<b>Standard</b>		<b>Vierkant VK</b>			
<b>F35VK04.00...21.00G</b>	76-00094	4.00 - 21.00	Glatt	1.0 mm	
<b>Lieferbare Varianten</b>		<b>Vierkant VK</b>			
<b>F35VK04.00...21.00G</b>	76-00094	4.00 - 21.00	Glatt	0.01 mm	
<b>Notfall</b>					
<b>F35ND03.00V</b>	76-52636	Vorbohrung ø3mm			Notfallzange Kopf weich

Für grössere Mengen und für andere Ausführungen kontaktieren Sie bitte unseren Verkauf

Tel: +41 61 935 93 00, [verkauf@fabry.ch](mailto:verkauf@fabry.ch), [www.fabry.ch](http://www.fabry.ch)

Spezifikation  
Spannzangen



**FABRY AG**

SPANNZANGEN-TECHNOLOGIE  
CNC-Bearbeitung Drehen Fräsen Schleifen

**Schnabelspannzangen Typ F35**



Einheitsnummer -

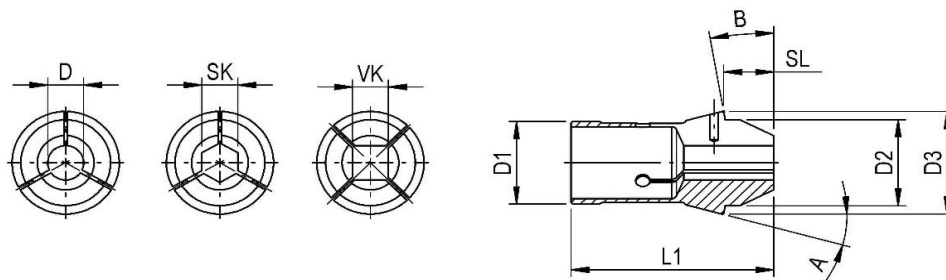

Spezifikation	D1	D2	D3	L1	SL	A	B	
<b>F35SL27</b>	35	34	43	90	27	15°		

Fabry Bestell Nr:	Alte-Nr.	Bohrung Form	Bohrung	Stufung	Bemerkungen
<b>Standard</b>		<b>Rund D</b>			
<b>F32SL23D03.00...22.00G</b>	76-02013	ø03.00 - ø22.00	<b>Glatt</b>	1.0 mm	Schnabellänge 27 mm
<b>Lieferbare Varianten</b>		<b>Rund D</b>			
<b>F32SL23D03.00...22.00G</b>	76-02013	ø03.00 - ø22.00	<b>Glatt</b>	0.01 mm	Schnabellänge 27 mm

**Für grössere Mengen und für andere Ausführungen kontaktieren Sie bitte unseren Verkauf**

Tel: +41 61 935 93 00, [verkauf@fabry.ch](mailto:verkauf@fabry.ch), [www.fabry.ch](http://www.fabry.ch)

**Spezifikation  
Spannzangen**



**FABRY AG**

SPANNZANGEN-TECHNOLOGIE  
CNC-Bearbeitung Drehen Fräsen Schleifen

**Spannzangen Typ F37**



Einheitsnummer 1536 E

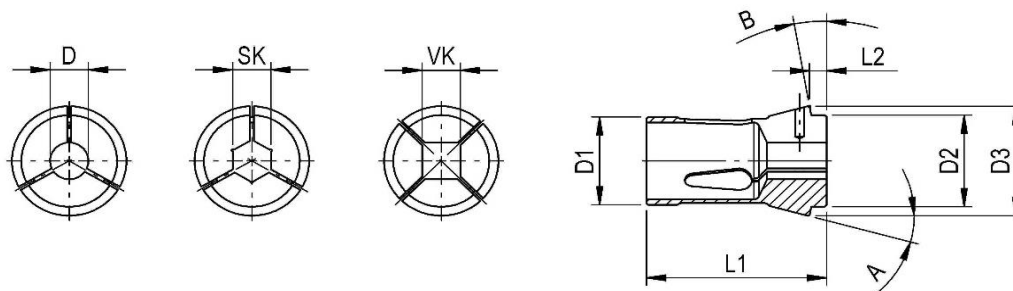

Spezifikation	D1	D2	D3	L1	L2	A	B
<b>F37</b>	37	40	47	92	10	16°	0°

Fabry Bestell Nr:	Alte-Nr.	Bohrung Form	Bohrung	Stufung	Bemerkungen
<b>Standard</b>		<b>Rund D</b>			
<b>F37D01.00...32.00G</b>	76-00740	ø1.00 - ø32.00	Glatt	0.50 mm	
<b>F37D09.00...32.00R</b>	76-00740	ø9.00 - ø32.00	Rillen	0.50 mm	
<b>Lieferbare Varianten</b>		<b>Rund D</b>			
<b>F37D00.98...32.05G</b>	76-00740	ø0.98 - ø32.05	Glatt	0.01 mm	
<b>F37D09.00...32.05R</b>	76-00740	ø9.00 - ø32.05	Rillen	0.01 mm	
<b>F37D09.00...31.00RR</b>	76-00740	ø9.00 - ø31.00	Riffelung	0.01 mm	
<b>Standard</b>		<b>Sechskant SK</b>			
<b>F37SK04.00...28.00G</b>	76-00740	4.00 - 28.00	Glatt	1.0 mm	
<b>Lieferbare Varianten</b>		<b>Sechskant SK</b>			
<b>F37SK02.00...28.00G</b>	76-00740	2.00 - 28.00	Glatt	0.01 mm	
<b>Standard</b>		<b>Vierkant VK</b>			
<b>F37VK04.00...23.00G</b>	76-00740	4.00 - 23.00	Glatt	1.0 mm	
<b>Lieferbare Varianten</b>		<b>Vierkant VK</b>			
<b>F37VK04.00...23.00G</b>	76-00740	4.00 - 23.00	Glatt	0.01 mm	
<b>Notfall</b>					
<b>F37ND03.00V</b>	76-53006	Vorbohrung ø3mm			Notfallzange Kopf weich

**Für grössere Mengen und für andere Ausführungen kontaktieren Sie bitte unseren Verkauf**

Tel: +41 61 935 93 00, [verkauf@fabry.ch](mailto:verkauf@fabry.ch), [www.fabry.ch](http://www.fabry.ch)



## Schnabelspannzangen Typ F37



Einheitsnummer -

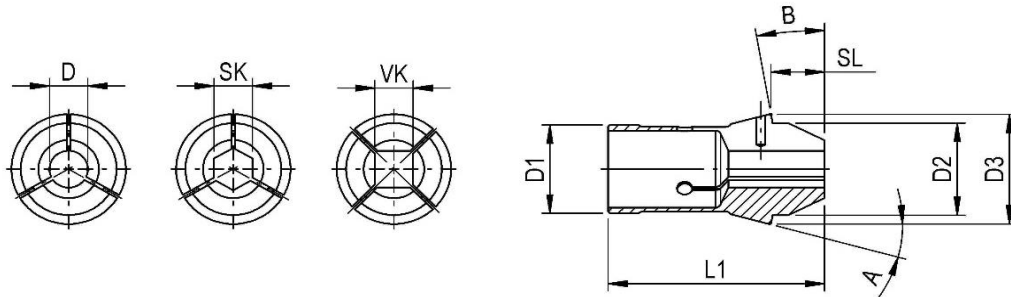

Spezifikation	D1	D2	D3	L1	SL	A	B
<b>F37SL25</b>	37	40	47	107	25	16	0°

Fabry Bestell Nr:	Alte-Nr.	Bohrung Form	Bohrung	Stufung	Bemerkungen
<b>Standard</b>		<b>Rund D</b>			
<b>F37SL25D02.00...32.00G</b>	76-02020	ø2.00 - ø32.00	<b>Glatt</b>	1.0 mm	Schnabellänge 25 mm
<b>Lieferbare Varianten</b>		<b>Rund D</b>			
<b>F37SL25D01.97...32.00G</b>	76-02020	ø1.97 - ø32.00	<b>Glatt</b>	0.01 mm	Schnabellänge 25 mm

Für grössere Mengen und für andere Ausführungen kontaktieren Sie bitte unseren Verkauf

Tel: +41 61 935 93 00, [verkauf@fabry.ch](mailto:verkauf@fabry.ch), [www.fabry.ch](http://www.fabry.ch)

Spezifikation  
Spannzangen



**FABRY AG**

SPANNZANGEN-TECHNOLOGIE  
CNC-Bearbeitung Drehen Fräsen Schleifen

**Spannzangen Typ F38**



Einheitsnummer 164 E

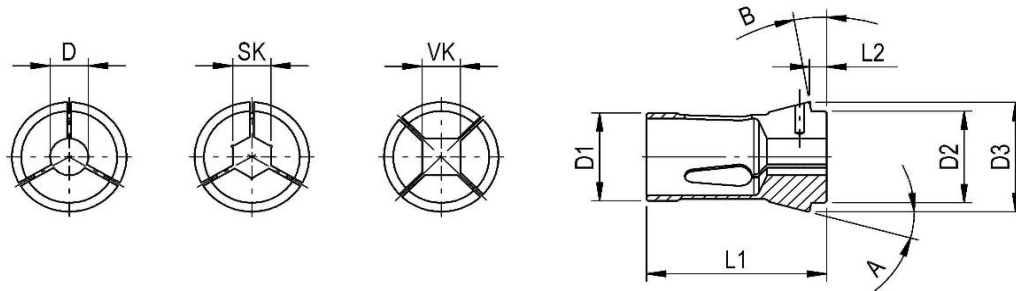

Spezifikation	D1	D2	D3	L1	L2	A	B
<b>F38</b>	38.08	38	49	107.5	9	15°	6°

Fabry Bestell Nr:	Alte-Nr.	Bohrung Form	Bohrung	Stufung	Bemerkungen
<b>Standard</b>		<b>Rund D</b>			
<b>F38D01.00...08.50G</b>	76-00072	ø1.00 - ø8.50	Glatt	0.50 mm	
<b>F38D09.00...33.50R</b>	76-00072	ø9.00 - ø33.50	Rillen	0.50 mm	
<b>Lieferbare Varianten</b>		<b>Rund D</b>			
<b>F38D00.98...32.05G</b>	76-00072	ø0.98 - ø32.05	Glatt	0.01 mm	
<b>F38D09.00...33.55R</b>	76-00072	ø9.00 - ø33.55	Rillen	0.01 mm	
<b>F38D09.00...32.00RR</b>	76-00072	ø9.00 - ø32.00	Riffelung	0.01 mm	
<b>Lieferbare Varianten</b>		<b>Sechskant SK</b>			
<b>F38SK04.00...27.00G</b>	76-00072	4.00 - 27.00	Glatt	0.01 mm	
<b>Lieferbare Varianten</b>		<b>Vierkant VK</b>			
<b>F38VK04.00...22.00G</b>	76-00072	4.00 - 22.00	Glatt	0.01 mm	
<b>Notfall</b>					
<b>F38ND03.00V</b>	76-52270	Vorbohrung ø3mm			Notfallzange Kopf weich

Für grössere Mengen und für andere Ausführungen kontaktieren Sie bitte unseren Verkauf

Tel: +41 61 935 93 00, [verkauf@fabry.ch](mailto:verkauf@fabry.ch), [www.fabry.ch](http://www.fabry.ch)



## Schnabelzangen Typ F38



Einheitsnummer -

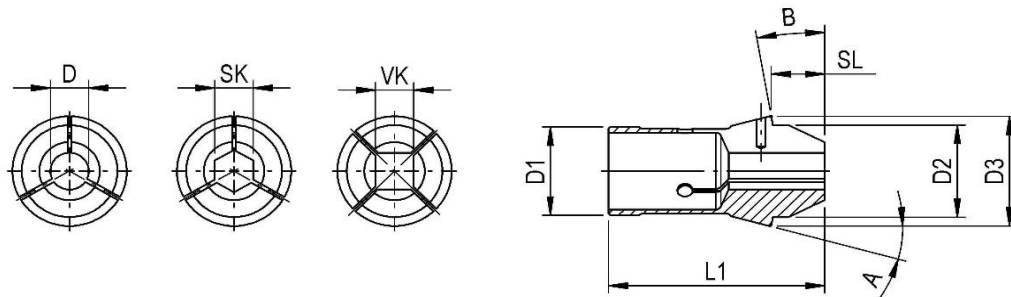

Spezifikation	D1	D2	D3	L1	SL	A	B
<b>F38SL24.5</b>	38.08	38	49	123	24.5	15	6°

Fabry Bestell Nr:	Alte-Nr.	Bohrung Form	Bohrung	Stufung	Bemerkungen
<b>Standard</b>		<b>Rund D</b>			
<b>F38SL24.5D02.00...32.00G</b>	76-02004	ø2.00 - ø32.00	<b>Glatt</b>	1.0 mm	Schnabellänge 24.5 mm
<b>Lieferbare Varianten</b>		<b>Rund D</b>			
<b>F38SL24.5D01.97...32.00G</b>	76-02004	ø1.97 - ø32.00	<b>Glatt</b>	0.01 mm	Schnabellänge 24.5 mm

Für grössere Mengen und für andere Ausführungen kontaktieren Sie bitte unseren Verkauf

Tel: +41 61 935 93 00, [verkauf@fabry.ch](mailto:verkauf@fabry.ch), [www.fabry.ch](http://www.fabry.ch)

Spezifikation  
Spannzangen



**FABRY AG**

SPANNZANGEN-TECHNOLOGIE  
CNC-Bearbeitung Drehen Fräsen Schleifen

**Spannzangen Typ F42**



Einheitsnummer -

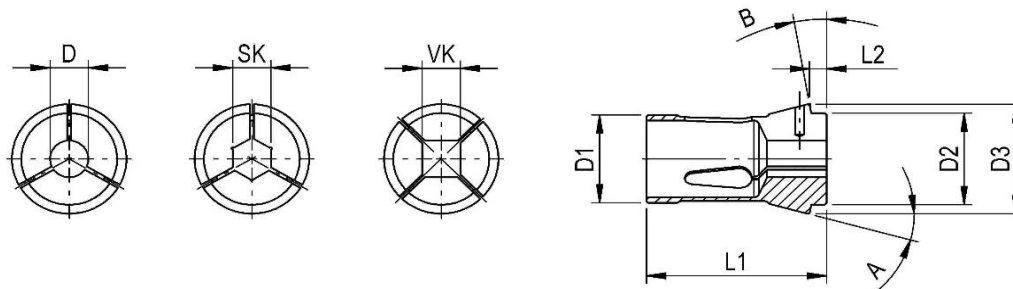

Spezifikation	D1	D2	D3	L1	L2	A	B	
<b>F42</b>	42	42	55	94	9	15°	10°	

Fabry Bestell Nr:	Alte-Nr.	Bohrung Form	Bohrung	Stufung	Bemerkungen
<b>Standard</b>		<b>Rund D</b>			
<b>F42D02.00...08.50G</b>	76-00099	ø2.00 - ø8.50	Glatt	0.50 mm	
<b>F42D09.00...37.00R</b>	76-00099	ø9.00 - ø37.00	Rillen	0.50 mm	
<b>Lieferbare Varianten</b>		<b>Rund D</b>			
<b>F42D00.98...35.80G</b>	76-00099	ø0.98 - ø35.80	Glatt	0.01 mm	
<b>F42D09.00...37.05R</b>	76-00099	ø9.00 - ø37.05	Rillen	0.01 mm	
<b>F42D09.00...35.00RR</b>	76-00099	ø9.00 - ø35.00	Riffelung	0.01 mm	
<b>Lieferbare Varianten</b>		<b>Sechskant SK</b>			
<b>F42SK02.00...31.00G</b>	76-00099	2.00 - 31.00	Glatt	0.01 mm	
<b>Lieferbare Varianten</b>		<b>Vierkant VK</b>			
<b>F42VK04.00...25.00G</b>	76-00099	4.00 - 25.00	Glatt	0.01 mm	
<b>Notfall</b>					
<b>F42ND03.00V</b>		Vorbohrung ø3mm			Notfallzange Kopf weich

Für grössere Mengen und für andere Ausführungen kontaktieren Sie bitte unseren Verkauf

Tel: +41 61 935 93 00, [verkauf@fabry.ch](mailto:verkauf@fabry.ch), [www.fabry.ch](http://www.fabry.ch)





## Schnabelspannzangen Typ F42



Einheitsnummer -

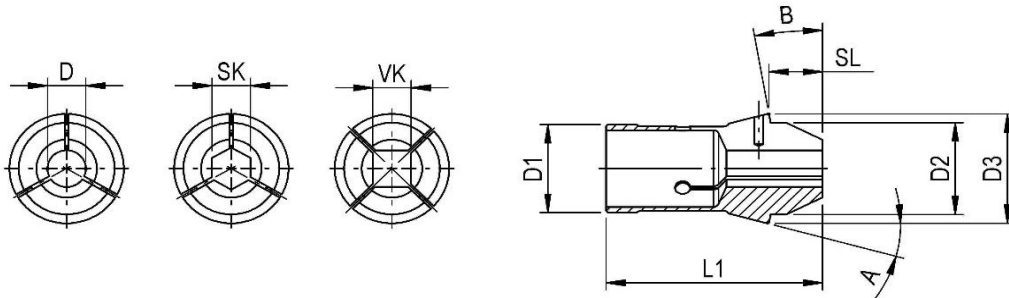

Spezifikation	D1	D2	D3	L1	SL	A	B
<b>F42SL28</b>	42	42	55	113	28	15°	10°

Fabry Bestell Nr:	Bohrung Form	Bohrung	Stufung	Bemerkungen
<b>Standard</b>	<b>Rund D</b>			
<b>F42SL28D02.00...36.00G</b>	$\varnothing 2.00 - \varnothing 36.00$	<b>Glatt</b>	1.0 mm	Schnabellänge 28 mm
<b>Lieferbare Varianten</b>	<b>Rund D</b>			
<b>F42SL28D01.97...38.00G</b>	$\varnothing 1.97 - \varnothing 38.00$	<b>Glatt</b>	0.01 mm	Schnabellänge 28 mm

Für grössere Mengen und für andere Ausführungen kontaktieren Sie bitte unseren Verkauf

Tel: +41 61 935 93 00, [verkauf@fabry.ch](mailto:verkauf@fabry.ch), [www.fabry.ch](http://www.fabry.ch)

# Spezifikation Spannzangen



# FABRY AG

SPANNZANGEN-TECHNOLOGIE  
CNC-Bearbeitung Drehen Fräsen Schleifen

## Spannzangen Typ F48

FAB

Einheitsnummer 173 E

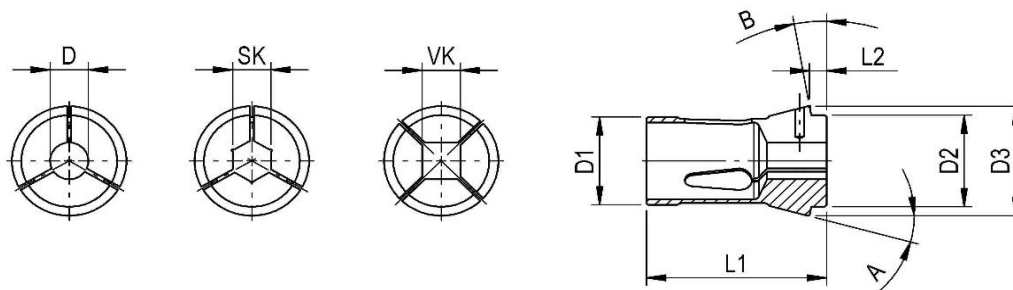

Spezifikation	D1	D2	D3	L1	L2	A	B
<b>F48</b>	48	50	60	94	9	15°	10°

Fabry Bestell Nr:	Alte-Nr.	Bohrung Form	Bohrung	Stufung	Bemerkungen
<b>Standard</b>		<b>Rund D</b>			
<b>F48D01.00...44.00G</b>	76-00081	ø1.00 - ø44.00	Glatt	0.50 mm	
<b>F48D09.00...44.00R</b>	76-00081	ø9.00 - ø44.00	Rillen	0.50 mm	
<b>Lieferbare Varianten</b>		<b>Rund D</b>			
<b>F48D00.98...44.05G</b>	76-00081	ø0.98 - ø44.05	Glatt	0.01 mm	
<b>F48D09.00...44.05R</b>	76-00081	ø9.00 - ø44.05	Rillen	0.01 mm	
<b>F48D09.00...43.00RR</b>	76-00081	ø9.00 - ø43.00	Riffelung	0.01 mm	
<b>Standard</b>		<b>Sechskant SK</b>			
<b>F48SK04.00...36.00G</b>	76-00081	4.00 - 36.00	Glatt	1.0 mm	
<b>Lieferbare Varianten</b>		<b>Sechskant SK</b>			
<b>F48SK02.00...38.00G</b>	76-00081	2.00 - 38.00	Glatt	0.01 mm	
<b>Standard</b>		<b>Vierkant VK</b>			
<b>F48VK04.00...30.00G</b>	76-00081	4.00 - 30.00	Glatt	1.0 mm	
<b>Lieferbare Varianten</b>		<b>Vierkant VK</b>			
<b>F48VK04.00...30.00G</b>	76-00081	4.00 - 30.00	Glatt	0.01 mm	
<b>Notfall</b>					
<b>F48ND03.00V</b>	76-52579	Vorbohrung ø3mm			Notfallzange Kopf weich

Für grössere Mengen und für andere Ausführungen kontaktieren Sie bitte unseren Verkauf

Tel: +41 61 935 93 00, [verkauf@fabry.ch](mailto:verkauf@fabry.ch), [www.fabry.ch](http://www.fabry.ch)



## Schnabelspannzangen Typ F48

Einheitsnummer -

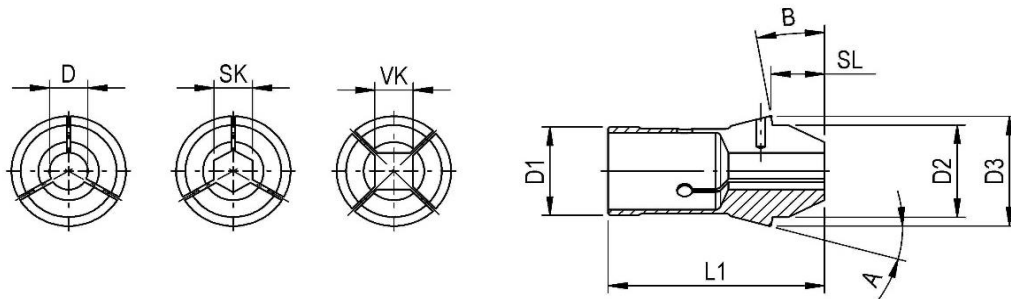

Spezifikation	D1	D2	D3	L1	SL	A	B	
<b>F48SL28</b>	48	50	60	113	28	15°	10°	

Fabry Bestell Nr:	Alte-Nr.	Bohrung Form	Bohrung	Stufung	Bemerkungen
<b>Standard</b>		<b>Rund D</b>			
<b>F48SL28D02.00...42.00G</b>	76-02006	ø2.00 - ø42.00	<b>Glatt</b>	1.0 mm	Schnabellänge 28 mm
<b>Lieferbare Varianten</b>		<b>Rund D</b>			
<b>F48SL28D01.97...42.50G</b>	76-02006	ø1.97 - ø42.50	<b>Glatt</b>	0.01 mm	Schnabellänge 28 mm

Für grössere Mengen und für andere Ausführungen kontaktieren Sie bitte unseren Verkauf

Tel: +41 61 935 93 00, [verkauf@fabry.ch](mailto:verkauf@fabry.ch), [www.fabry.ch](http://www.fabry.ch)

Spezifikation  
Spannzangen



**FABRY AG**

SPANNZANGEN-TECHNOLOGIE  
CNC-Bearbeitung Drehen Fräsen Schleifen

**Spannzangen Typ FS48 Für Fabry Schnellspannsystem**



Einheitsnummer -

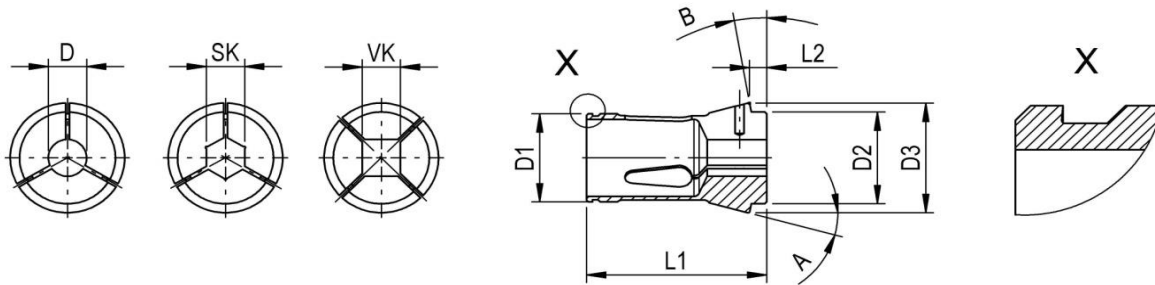

Spezifikation	D1	D2	D3	L1	L2	A	B	
<b>FS48</b>	48	50	60	94	9	15°	10°	

Fabry Bestell Nr:	Alte-Nr.	Bohrung Form	Bohrung	Stufung	Bemerkungen
<b>Standard</b>		<b>Rund D</b>			
<b>FS48D02.00...42.00G</b>	76-00081	ø2.00 - ø42.00	<b>Glatt</b>	0.50 mm	
<b>FS48D09.00...42.00R</b>	76-00081	ø9.00 - ø42.00	<b>Rillen</b>	0.50 mm	
<b>Lieferbare Varianten</b>		<b>Rund D</b>			
<b>FS48D00.98...44.05G</b>	76-00081	ø0.98 - ø44.05	<b>Glatt</b>	0.01 mm	
<b>FS48D09.00...44.05R</b>	76-00081	ø9.00 - ø44.05	<b>Rillen</b>	0.01 mm	
<b>FS48D09.00...43.00RR</b>	76-00081	ø9.00 - ø43.00	<b>Riffelung</b>	0.01 mm	
<b>Standard</b>		<b>Sechskant SK</b>			
<b>FS48SK04.00...36.00G</b>	76-00081	4.00 - 36.00	<b>Glatt</b>	1.0 mm	
<b>Lieferbare Varianten</b>		<b>Sechskant SK</b>			
<b>FS48SK02.00...38.00G</b>	76-00081	2.00 - 38.00	<b>Glatt</b>	0.01 mm	
<b>Standard</b>		<b>Vierkant VK</b>			
<b>FS48VK04.00...30.00G</b>	76-00081	4.00 - 30.00	<b>Glatt</b>	1.0 mm	
<b>Lieferbare Varianten</b>		<b>Vierkant VK</b>			
<b>FS48VK04.00...30.00G</b>	76-00081	4.00 - 30.00	<b>Glatt</b>	0.01 mm	
<b>Notfall</b>					
<b>FS48ND03.00V</b>	76-52579	Vorbohrung ø3mm			<b>Notfallzange Kopf weich</b>

Für grössere Mengen und für andere Ausführungen kontaktieren Sie bitte unseren Verkauf

Tel: +41 61 935 93 00, [verkauf@fabry.ch](mailto:verkauf@fabry.ch), [www.fabry.ch](http://www.fabry.ch)

Spezifikation  
Spannzangen



**FABRY AG**

SPANNZANGEN-TECHNOLOGIE  
CNC-Bearbeitung Drehen Fräsen Schleifen

**Spannzangen Typ F58**



Einheitsnummer 177 E

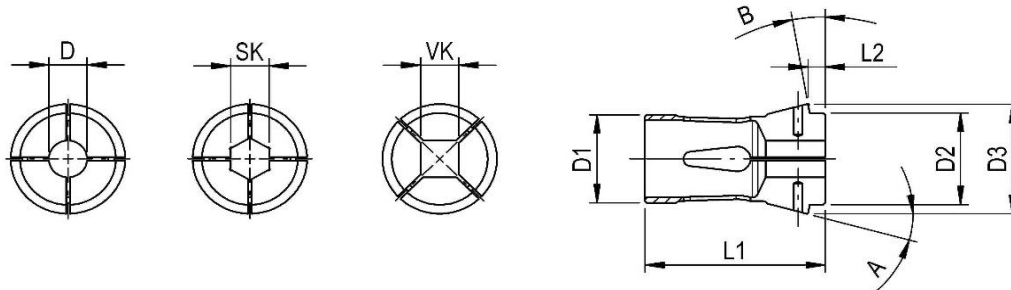

Spezifikation	D1	D2	D3	L1	L2	A	B	
<b>F58</b>	58	60	70	94	9	15°	10°	

Fabry Bestell Nr:	Alte-Nr.	Bohrung Form	Bohrung	Stufung	Bemerkungen
<b>Standard</b>		<b>Rund D</b>			
<b>F58D04.00...08.00G</b>	76-00355	ø04.00 - ø08.00	Glatt	1.0 mm	
<b>F58D09.00...52.00R</b>	76-00355	ø09.00 - ø52.00	Rillen	1.0 mm	
<b>Lieferbare Varianten</b>		<b>Rund D</b>			
<b>F58D03.95...52.05G</b>	76-00355	ø03.95 - ø52.05	Glatt	0.01 mm	
<b>F58D09.00...52.05R</b>	76-00355	ø09.00 - ø52.05	Rillen	0.01 mm	
<b>F58D09.00...51.00RR</b>	76-00355	ø09.00 - ø51.00	Riffelung	0.01 mm	
<b>Lieferbare Varianten</b>		<b>Sechskant SK</b>			
<b>F58SK04.00...44.00G</b>	76-00355	04.00 - 44.00	Glatt	0.01 mm	
<b>Lieferbare Varianten</b>		<b>Vierkant VK</b>			
<b>F58VK17.00...36.00G</b>	76-00355	17.00 - 36.00	Glatt	0.01 mm	

Für grössere Mengen und für andere Ausführungen kontaktieren Sie bitte unseren Verkauf

Tel: +41 61 935 93 00, [verkauf@fabry.ch](mailto:verkauf@fabry.ch), [www.fabry.ch](http://www.fabry.ch)



## Schnabelzangen Typ F58



Einheitsnummer -

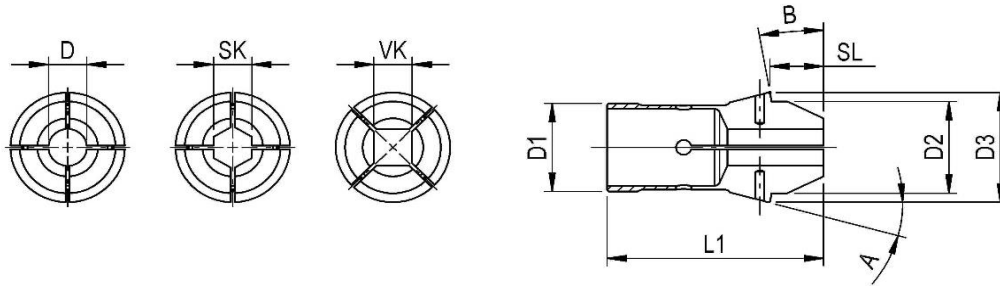

Spezifikation	D1	D2	D3	L1	SL	A	B
<b>F58SL29</b>	58	60	70	114	29	15°	10°

Fabry Bestell Nr:	Bohrung Form	Bohrung	Stufung	Bemerkungen
<b>Standard</b>	<b>Rund D</b>			
<b>F58SL29D06.00...30.00G</b>		∅06.00 - ∅30.00	Glatt	1.0 mm
<b>Lieferbare Varianten</b>	<b>Rund D</b>			
<b>F58SL29D06.00...30.50G</b>		∅06.00 - ∅30.50	Glatt	0.01 mm

Für grössere Mengen und für andere Ausführungen kontaktieren Sie bitte unseren Verkauf

Tel: +41 61 935 93 00, [verkauf@fabry.ch](mailto:verkauf@fabry.ch), [www.fabry.ch](http://www.fabry.ch)

# Spezifikation Spannzangen



# FABRY AG

SPANNZANGEN-TECHNOLOGIE  
CNC-Bearbeitung Drehen Fräsen Schleifen

## Spannzangen Typ F66

FAB

Einheitsnummer -

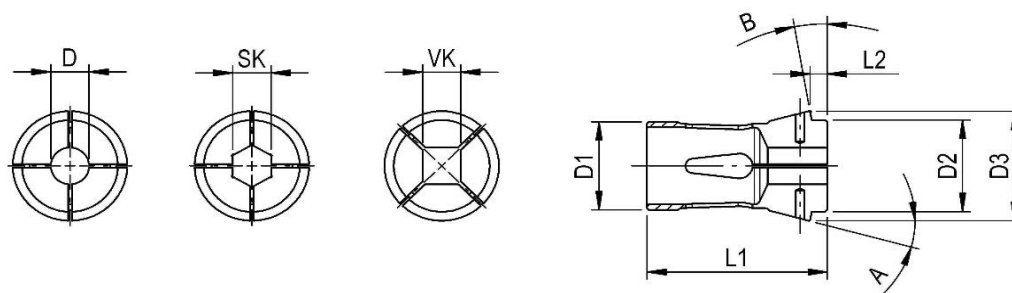

Spezifikation	D1	D2	D3	L1	L2	A	B
<b>F66</b>	66	73	84	110	9	15°	10°

Fabry Bestell Nr:	Alte-Nr.	Bohrung Form	Bohrung	Stufung	Bemerkungen
<b>Standard</b>		<b>Rund D</b>			
<b>F66D02.00...60.00G</b>	76-00359	ø2.00 - ø60.00	Glatt	0.50 mm	
<b>F66D09.00...60.00R</b>	76-00359	ø9.00 - ø60.00	Rillen	0.50 mm	
<b>Lieferbare Varianten</b>		<b>Rund D</b>			
<b>F66D02.01...60.49G</b>	76-00359	ø2.01 - ø60.49	Glatt	0.01 mm	ab ø 60.20 nicht durchgehend
<b>F66D09.00...61.00R</b>	76-00359	ø9.00 - ø61.00	Rillen	0.01 mm	ab ø 60.20 nicht durchgehend
<b>F66D09.00...59.00RR</b>	76-00359	ø9.00 - ø59.00	Riffelung	0.01 mm	
<b>Standard</b>		<b>Sechskant SK</b>			
<b>F66SK07.00...52.00G</b>	76-00359	7.00 - 52.00	Glatt	1.0 mm	
<b>Lieferbare Varianten</b>		<b>Sechskant SK</b>			
<b>F66SK04.00...52.00G</b>	76-00359	4.00 - 52.00	Glatt	0.01 mm	
<b>Standard</b>		<b>Vierkant VK</b>			
<b>F66VK07.00...42.00G</b>	76-00359	7.00 - 42.00	Glatt	1.0 mm	
<b>Lieferbare Varianten</b>		<b>Vierkant VK</b>			
<b>F66VK04.00...42.00G</b>	76-00359	4.00 - 42.00	Glatt	0.01 mm	
<b>Notfall</b>					
<b>F66ND05.00V</b>	76-53000	Vorbohrung ø5mm			Notfallzange Kopf weich

Für grössere Mengen und für andere Ausführungen kontaktieren Sie bitte unseren Verkauf

Tel: +41 61 935 93 00, [verkauf@fabry.ch](mailto:verkauf@fabry.ch), [www.fabry.ch](http://www.fabry.ch)



**Schnabelspannzangen Typ F66**



Einheitsnummer -

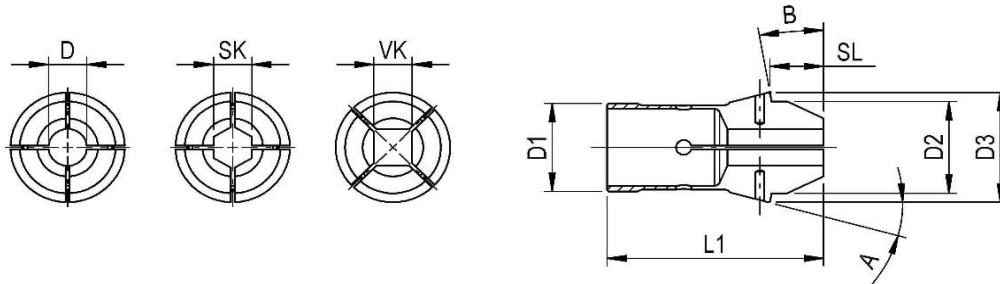

Spezifikation	D1	D2	D3	L1	SL	A	B	
<b>F66SL39</b>	66	73	84	140	39	15°	10°	

Fabry Bestell Nr:	Bohrung Form	Bohrung	Stufung	Bemerkungen
<b>Standard</b>	<b>Rund D</b>			
<b>F66SL39D04.00...59.00G</b>	ø4.00 - ø59.00	Glatt	1.0 mm	Schnabellänge 39 mm
<b>Lieferbare Varianten</b>	<b>Rund D</b>			
<b>F66SL39D03.95...59.50G</b>	ø3.95 - ø59.50	Glatt	0.01 mm	Schnabellänge 39 mm

**Für grössere Mengen und für andere Ausführungen kontaktieren Sie bitte unseren Verkauf**

Tel: +41 61 935 93 00, [verkauf@fabry.ch](mailto:verkauf@fabry.ch), [www.fabry.ch](http://www.fabry.ch)



Spezifikation  
Spannzangen



**FABRY AG**

SPANNZANGEN-TECHNOLOGIE  
CNC-Bearbeitung Drehen Fräsen Schleifen

**Spannzangen Typ F80**



Einheitsnummer -

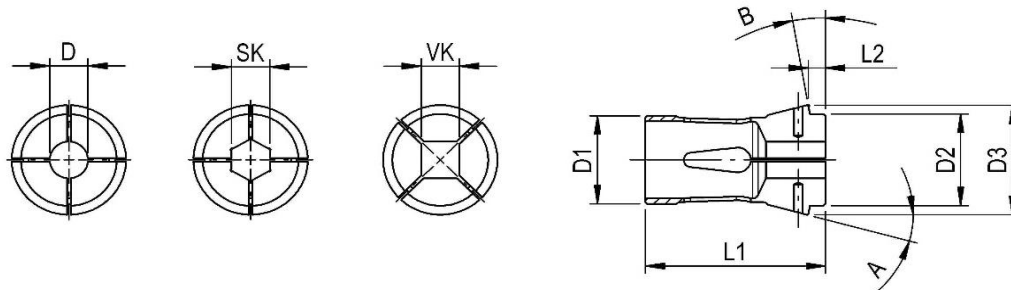

Spezifikation	D1	D2	D3	L1	L2	A	B	
<b>F80</b>	80	85	98	115	9	15°	10°	

Fabry Bestell Nr:	Alte-Nr.	Bohrung Form	Bohrung	Stufung	Bemerkungen
<b>Standard</b>		<b>Rund D</b>			
<b>F80D08.00...70.00R</b>		∅08.00 - ∅70.00	Rillen	1.0 mm	
<b>Lieferbare Varianten</b>		<b>Rund D</b>			
<b>F80D08.00...70.00R</b>		∅08.00 - ∅70.00	Rillen	0.01 mm	
<b>F80D08.00...70.00RR</b>		∅08.00 - ∅70.00	Riffelung	0.01 mm	
<b>Lieferbare Varianten</b>		<b>Sechskant SK</b>			
<b>F80SK07.00...60.00G</b>	76-00359	07.00 - 60.00	Glatt	0.01 mm	
<b>Lieferbare Varianten</b>		<b>Vierkant VK</b>			
<b>F80VK06.00...49.00G</b>	76-00359	06.00 - 49.00	Glatt	0.01 mm	

Für grössere Mengen und für andere Ausführungen kontaktieren Sie bitte unseren Verkauf

Tel: +41 61 935 93 00, [verkauf@fabry.ch](mailto:verkauf@fabry.ch), [www.fabry.ch](http://www.fabry.ch)